

MEXCEL

ONLY1

exceltools.it

DECESPUGLIATORE a BATTERIA 36V DSB40

Modello SF8A208-6 Codice CDF11498

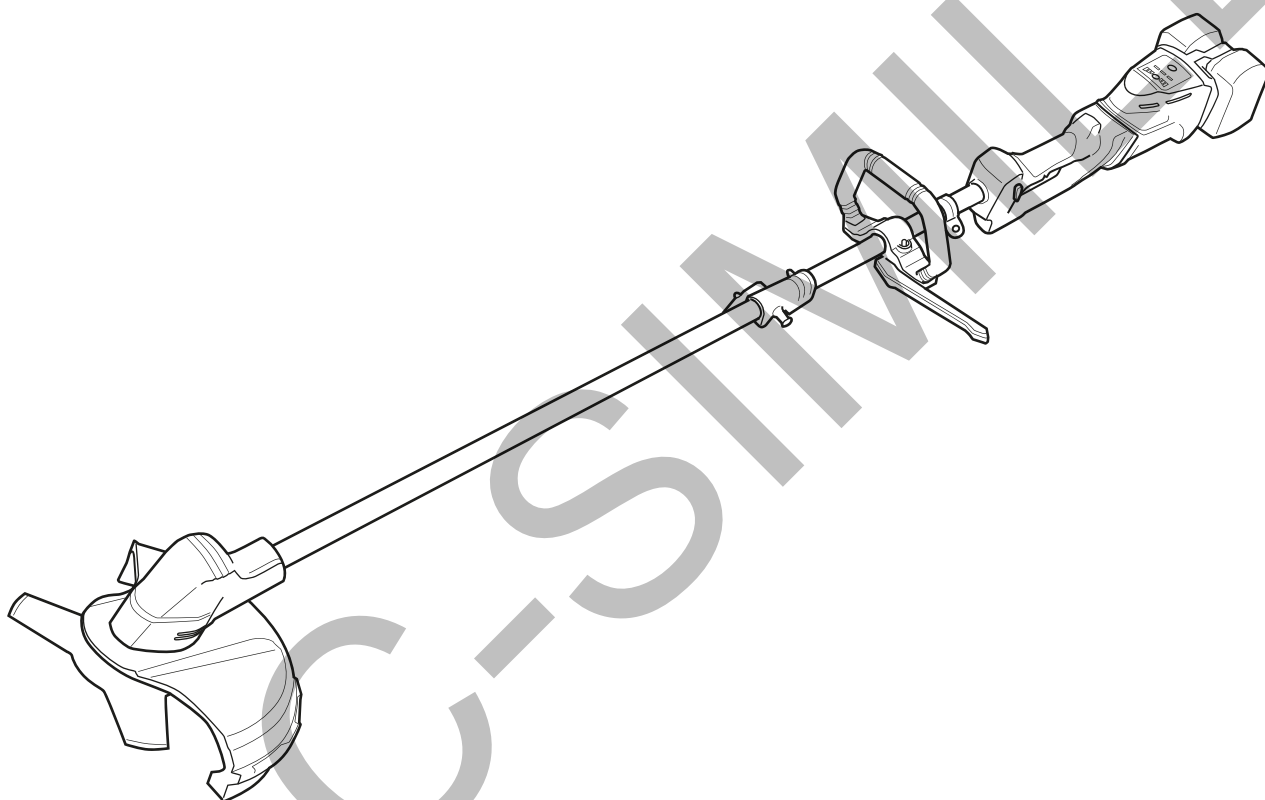

MANUALE D'USO

(istruzioni originali)



CONSERVARE E LEGGERE ATTENTAMENTE IL PRESENTE MANUALE PRIMA DI ASSEMBLARE, INSTALLARE, METTERE IN FUNZIONE O EFFETTUARE LA MANUTENZIONE DEL PRODOTTO DESCRITTO. PROTEGGERE SE STESSI E GLI ALTRI OSSERVANDO TUTTE LE INFORMAZIONI RELATIVE ALLA SICUREZZA. LA MANCATA OSSERVANZA DELLE ISTRUZIONI POTREBBE DARE LUOGO A DANNI PERSONALI E/O RELATIVI AL PRODOTTO, NONCHÉ AL DECADIMENTO DELLA GARANZIA. IL PRESENTE MANUALE DEVE SEGUIRE IL PRODOTTO PER TUTTA LA SUA VITA, E DEVE ESSERE CONSULTATO PER FUTURO RIFERIMENTO. QUESTO MANUALE È STATO REDATTO PER CONSENTIRLE DI CONOSCERE BENE LA SUA MACCHINA E DI USARLA IN CONDIZIONI DI SICUREZZA ED EFFICIENZA; NON DIMENTICHI CHE ESSO È PARTE INTEGRANTE DELLA MACCHINA STESSA, LO TENGAA PORTATA DI MANO PER CONSULTARLO IN OGNI MOMENTO E LO CONSEGNI ASSIEME ALLA MACCHINA IL GIORNO IN CUI DOVESSE CEDERLA O PRESTARLA AD ALTRI.



ATTENZIONE! AL MOMENTO DELL'APERTURA DELLA CONFEZIONE ASSICURARSI CHE I SACCHETTI IN PLASTICA, OVE PRESENTI, SIANO FUORI DALLA PORTATA DEI BAMBINI! PERICOLO DI SOFFOCAMENTO!

1. DESCRIZIONE E DESTINAZIONE D'USO

Il decespugliatore a batteria TBB23 è destinato a tagliare vegetazione e mantenere il manto erboso di piccoli giardini. Molto pratico da utilizzare nei bordi, nei punti più stretti e negli angoli difficilmente accessibili del giardino senza restrizioni nei movimenti grazie all'alimentazione a batteria.

Di seguito il tagliabordi potrà essere anche chiamato prodotto, apparecchio, macchina o dispositivo.

⚠ ATTENZIONE! Per un utilizzo corretto e in sicurezza della macchina, iniziare il lavoro solo dopo aver consultato attentamente questo manuale. Esso descrive il funzionamento della macchina, il suo utilizzo e tutte le operazioni di manutenzione ordinaria che possono essere effettuate dall'utilizzatore.

2. SIGNIFICATO DEI SIMBOLI PRESENTI SUL MANUALE E SULL'APPARECCHIO

	Prodotto soggetto a marcatura CE in base alla vigente legislazione UE.		Avviso generale di attenzione.
	Prodotto RAEE. Consultare disposizioni in fondo al manuale		Attenzione pericolo di contraccolpo
	Potenza acustica massima garantita dB(A) secondo le vigenti direttive UE.		Pericolo lancio detriti. Usare dispositivi di protezione individuali.
	Consultare il manuale prima dell'uso.		Non usare su tronchi o corpi solidi che possono essere scagliati.
	Velocità massima della testina giri/min.		Attenzione. Tenere persone ed animali lontani almeno 15 m. Non usare in prossimità di strade trafficate.
	Levare le batterie dalla macchina, prima di qualsiasi intervento/manutenzione		
	Non esporre e non utilizzare la macchina in caso di pioggia, umidità, nebbia o forte vento.		Indossare cuffie antirumore protettive DPI.
	Indossare caschetto protettivo DPI.		Indossare occhiali o schermo protettivo DPI.
	Indossare guanti protettivi DPI.		Indossare calzature protettive DPI.

3. NORME DI SICUREZZA GENERALI

Area di lavoro

- Familiarizzare con l'ambiente di lavoro prestando attenzione a possibili situazioni di pericolo che, durante l'utilizzo dell'apparecchio, potrebbero non essere notate a causa del rumore.
- Lavorare sempre mantenendo una presa salda dell'apparecchio.
- Ispezionare attentamente l'area in cui la macchina deve essere utilizzata e rimuovere tutti gli oggetti che possono essere lanciati dalla macchina.
- Arrestare la macchina se deve essere trasportata attraverso superfici non erbose, e quando deve essere trasportata da e verso un'area da sottoporre a taglio dell'erba.
- Non utilizzare l'apparecchio in condizioni di umidità, pioggia, neve, temporali o forte vento.
- Lavorare sempre in condizioni di ottima visibilità ed illuminazione.
- Non utilizzare l'apparecchio in caso di maltempo soprattutto in caso di rischio di fulmini.
- Non usare l'apparecchio in assenza dei dispositivi di sicurezza e di protezione o con tali dispositivi danneggiati.
- Non utilizzare l'apparecchio in luoghi non aerati, soprattutto se vi sono prodotti infiammabili o esplosivi.
- Non attraversare strade o sentieri ove sono presenti sassi, ghiaia o polvere con l'apparecchio acceso.
- Non utilizzare l'apparecchio su declivi la cui pendenza possa costituire un pericolo, in condizioni di lavoro scomode o che possano pregiudicare la sicurezza dell'utilizzatore e di chiunque si trovi nell'area di lavoro.
- Non utilizzare l'apparecchio nei pressi di veicoli o quant'altro possa essere danneggiato dal lancio di oggetti.
- Dopo aver urtato un oggetto estraneo, verificare l'integrità dell'apparecchio e dei dispositivi di protezione; qualora queste parti risultino danneggiate, sostituire le stesse prima di riutilizzare l'apparecchio.
- Non avviare l'apparecchio se nelle vicinanze sono presenti persone, bambini, o animali.

Sicurezza personale

- Non utilizzare l'apparecchio scalzi o con sandali e scarpe aperte, se si indossano abiti ampi che possono intralciare il lavoro ed impigliarsi in rami, rovi o nell'apparecchio stesso.
- Tenere lontane mani e piedi dalla lama/testina! Pericolo di ferite!
- Durante il lavoro, è obbligatorio indossare pantaloni lunghi, occhiali o una visiera di protezione DPI contro proiezioni di foglie, erba o ramoscelli e cuffie antirumore DPI per proteggere l'udito. In caso di rischio di caduta oggetti (rami, pietre ecc.), proteggere la testa con casco anti-infortunistico. Si raccomanda l'uso di stivali o scarpe anti-infortunistiche DPI e guanti (preferibilmente in cuoio). Occhiali da vista o da sole NON sono occhiali protettivi.
- Raccogliere adeguatamente i capelli lunghi.
- Indossate sempre un abbigliamento adeguato e usare dispositivi di protezione personale.
- Non indossare vestiti larghi, né gioielli. Tenere capelli, indumenti e guanti distanti dalle parti in movimento. Vestiti larghi, gioielli e capelli lunghi possono impigliarsi nelle parti in movimento.
- Fare attenzione ad ostacoli come pietre, ceppi ecc. che potrebbero far inciampare l'utilizzatore.
- Operare in perfette condizioni di equilibrio e di stabilità. Non correre o camminare velocemente durante l'uso.
- L'apparecchio non deve essere utilizzato qualora l'utilizzatore abbia assunto medicinali, alcool o droghe che possono alterare i riflessi, ridurre l'attenzione e la capacità visiva; in condizioni di stanchezza o di malessere.

Norme di sicurezza elettrica e delle batterie

- Utilizzare solo con batterie ONLY1. Ricaricare la batteria solo con i caricabatterie ONLY1. La tensione della batteria deve corrispondere a quella di carica del caricabatterie.
- Non usare il caricabatterie ONLY1 per caricare batterie di altra fabbricazione.
- Il caricabatteria è progettato per lavorare con una tensione di rete di 230V.
- La spina del caricabatteria deve essere adatta alla rete elettrica. Non modificare prese e/o spine.
- Non aprire o modificare le batterie o il caricabatterie in alcun modo.
- Quando non è in uso, tenere la batteria lontano da oggetti metallici, che potrebbero provocare un corto circuito.
- In caso di impiego errato si può provocare la fuoriuscita del liquido dalla batteria. Evitare il contatto con il corpo. In caso di contatto accidentale lavare le parti del corpo con acqua corrente. Nel caso in cui il liquido entri in contatto con gli occhi, contattare immediatamente un medico. Il liquido può causare irritazione e/o bruciate.
- La spina del caricabatterie deve essere adatta alla presa. Non modificare prese e/o spine.
- Non tirare il cavo per estrarre la spina dalla presa di corrente. Non usarlo per scopi diversi da quelli previsti.
- Non mettere a contatto il caricabatterie con superfici collegate a terra, come tubi, cucine elettriche e frigoriferi. Sussiste un maggior rischio di scosse elettriche nel momento in cui il corpo è messo a massa.
- Non utilizzare il caricabatterie su basi facilmente infiammabili (es. carta, tessuti, ecc.)
- Mantenere il caricabatterie sempre pulito.
- Il caricabatteria è progettato solo per essere utilizzato all'interno in ambienti domestici.
- Prima di ogni impiego controllare tutte le parti del caricabatterie, soprattutto il cavo e la spina.
- Non lasciare il caricabatteria collegato alla rete elettrica se non ci sono batterie inserite.
- Per qualsiasi intervento di riparazione affidarsi a personale qualificato. Non utilizzare il prodotto se danneggiato.

- Proteggere batteria e caricabatterie dal calore, dall'esposizione prolungata alla luce del sole, dal fuoco, dall'acqua e dall'umidità.
- Smaltire secondo le norme vigenti. Consultare disposizioni in fondo al manuale.

Uso e manutenzione

- Non permettere mai a bambini, persone con capacità fisiche, sensoriali o mentali ridotte o mancanza di esperienza, conoscenza o persone che non conoscono queste istruzioni a utilizzare la macchina.
- Non lasciare l'apparecchio incustodito, se acceso o se ha le batterie montate.
- Verificare frequentemente lo stato di usura o danneggiamento di ogni parte.
- Prima di iniziare il lavoro, effettuare una attenta verifica dell'integrità delle parti e il serraggio delle viti dell'apparecchio. Utilizzare il prodotto solo se interamente e correttamente assemblato.
- **Attenzione!** La lama/testina ruota ancora per alcuni secondi dopo l'arresto del motore.
- Avviare il prodotto con cautela seguendo esclusivamente le istruzioni contenute nel presente manuale, assicurandovi di avere i piedi e mani lontani dalla lama/testina di taglio.
- Non avvicinare o infilare piedi o mani vicino o sotto le parti rotanti della macchina quando il motore è acceso e la lama/testina non si è completamente fermata o con le batterie inserite.
- Non avviare l'apparecchio quando non è in posizione di lavoro.
- Per qualsiasi intervento di riparazione, usare sempre parti di ricambio originali.
- Accertarsi sempre che le aperture di ventilazione del motore non siano ostruite da detriti, foglie od altro.
- Dopo l'uso, rimuovere le batterie ed assicurarsi delle sue perfette condizioni.
- Trasportare l'apparecchio da un luogo di lavoro all'altro impugnandolo in modo da non attivare accidentalmente pulsante di sicurezza.
- Non installare, rimuovere o regolare nessuna parte dell'apparecchio mentre il motore è in funzione.
- Non tentare di smontare l'apparecchio, rivolgersi esclusivamente a personale qualificato.
- Rimuovere le batterie del decespugliatore nei seguenti casi:
 - ogni volta che la macchina viene lasciata incustodita dall'utente;
 - prima di eliminare un blocco (ramoscelli, erba incastrata etc);
 - prima di controllare, pulire o lavorare sulla macchina;
 - dopo aver colpito un oggetto estraneo per ispezionare l'eventuale presenza di danni sulla macchina;
 - se la macchina inizia a vibrare in modo anomalo, controllare immediatamente.

Rischi residui

- Utilizzare la macchina con protezioni danneggiate, mancanti o non correttamente posizionate comporta un rischio che può essere evitato utilizzando adeguatamente le protezioni in buono stato.
- Non utilizzare la macchina se gli accessori/utensili non sono installati nei punti previsti.
- L'utente non deve in alcun modo disinserire, disattivare, rimuovere o manomettere i sistemi di sicurezza/microinterruttori presenti, ciò comporta un rischio.
- Alterare le regolazioni del motore e portarlo a sovraregime compromette il suo funzionamento e comporta un rischio per l'utente. Se il motore funziona ad un numero di giri eccessivo, il rischio di lesioni personali aumenta.
- Non sottoporre la macchina a sforzi eccessivi e non usare una macchina piccola per eseguire lavori pesanti; l'uso di una macchina adeguata riduce i rischi e migliora la qualità del lavoro.

4. ELENCO DELLE PARTI

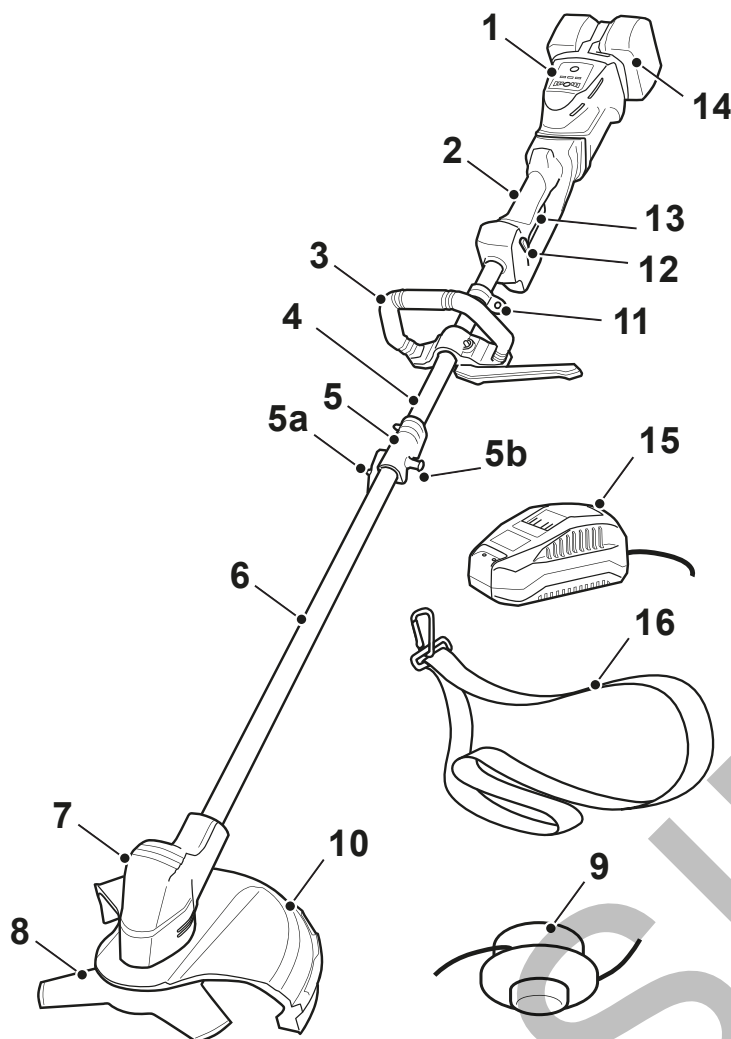

1. Pannello di controllo
2. Impugnatura superiore
3. Impugnatura ad anello
4. Asta superiore
5. Giunto con manopola (5a) e fermo (5b)
6. Asta inferiore
7. Corpo motore
8. Lama
9. Testina
10. Protezione parasassi
11. Attacco cinghia
12. Pulsante di sicurezza
13. Pulsante avvio
14. Batterie (non incluse)
15. Caricabatterie (non incluso)
16. Cinghia tracolla

Pannello di controllo:

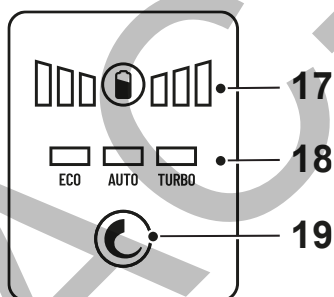

17. Pulsante e indicatori di carica delle batterie
18. Indicatori modalità
19. Pulsante modalità

5. DISIMBALLAGGIO DEL PRODOTTO

Estrarre con cura dalla scatola l'apparecchio ed i suoi accessori. Assicurarsi della presenza e della integrità di tutte le sue parti. Non gettare via l'imballo prima di aver verificato il corretto funzionamento dell'apparecchio.

⚠ ATTENZIONE: In caso di assenza di una o più parti, contattare il rivenditore e reintegrarle prima di usare il prodotto. In caso contrario può esservi il rischio di danni personali ed all'apparecchio stesso.

6. ASSEMBLAGGIO

⚠ ATTENZIONE! Rimuovere le batterie prima di effettuare qualsiasi operazione sulla macchina
La testina/lama continua a girare per qualche secondo dopo il rilascio del pulsante avvio.



Assemblaggio dell'asta

1. Allentare la manopola (5a).
2. Tirare il fermo (5b) e ruotarlo a sinistra o a destra fino in fondo.
3. Inserire l'asta nell'alloggiamento.
4. Tirare il fermo (5b) verso l'esterno e riportarlo nella posizione originale.
5. Ruotare l'asta finché il fermo (5b) non entra nel foro sull'asta.
6. Fissare l'asta chiudendo la manopola.

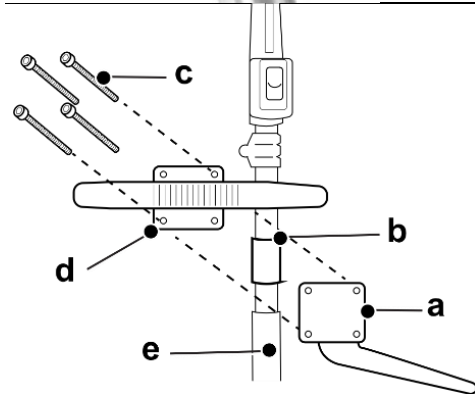

Montaggio impugnatura ad anello e supplementare

1. Posizionare l'asta (e) su una superficie piana.
2. Tirare la boccola (b) in alto sul palo.
3. Posizionare l'impugnatura supplementare (a) sotto la boccola (b) e far combaciare con l'impugnatura (d).
4. Collegare le parti usando le viti in dotazione (c).

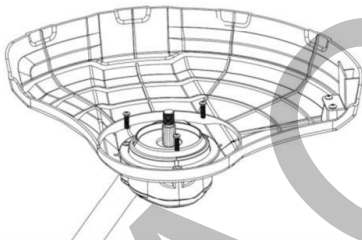

Protezione parasassi

Posizionare la protezione (10) sul corpo motore (8) e avvitare con le viti in dotazione

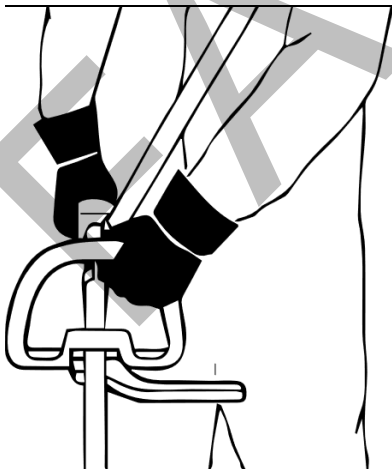

Cinghia a tracolla

La cinghia a tracolla (16) deve essere agganciata all'apposito attacco (11).

Il decespugliatore deve essere usato con la cinghia sulle spalle e posizionato sul lato destro.

Regolare la posizione del fissaggio sull'asta per potere ottenere un buon bilanciamento.

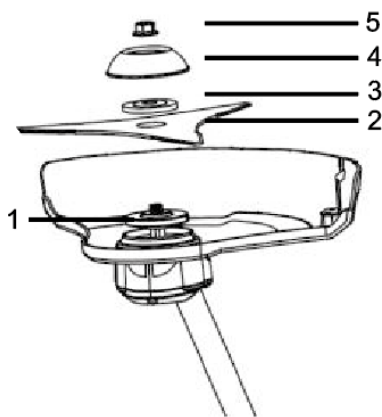

LAMA

Indossare guanti da lavoro per l'installazione di una lama.

Capovolgere l'utensile per agire facilmente-

1. Montare la lama di taglio (2) sull'albero in modo che la guida della rondella (1) si inserisca nel foro della lama di taglio.
2. inserire rondella di bloccaggio (3), la tazza (4) e chiudere con dado esagonale (5) con coppia di serraggio da 13 a 23 Nm.

Per smontare la lama:

1. inserire la chiave esagonale attraverso il foro del corpo macchina sotto lama di taglio, nella rondella di ricezione (1).
2. Ruotare la lama (1) fino a bloccarla con la chiave esagonale.
3. Allentare il dado (5) (in senso orario) e rimuoverlo con la coppa (4), rondella (3) e chiave esagonale.

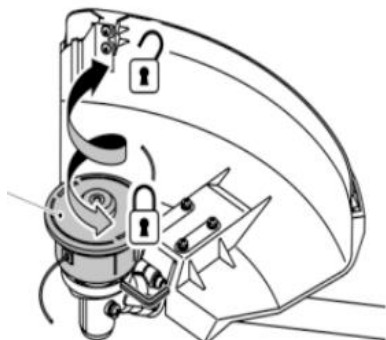

TESTINA

1. Inserire la chiave esagonale nel foro del corpo motore.
2. Ruotare in senso orario per svitare
3. Ruotare in senso antiorario per avvitare e bloccare la testina

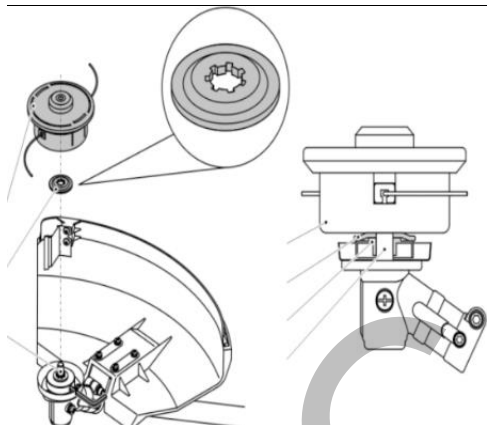

Assicurarsi che la rondella di ricezione sia sempre presente tra la macchina e la testina/lama

7. RICARICA DELLA BATTERIA

- Caricare la batteria ONLY1 (17 - non inclusa) solo quando è completamente scarica, altrimenti perderà di autonomia.
- Infilare la spina del caricabatterie ONLY1 (18 – non inclusa) nella presa di corrente. Il caricamento parte automaticamente. (Vedere la tabella sotto per le informazioni di carica.)
- La carica può durare da 35 a 150 minuti a seconda del caricabatterie e del tipo di Ah della batteria.

LED CARICABATTERIE ONLY1

LED Rosso	LED Verde	Stato
Acceso	Spento	Il caricabatterie è collegato alla rete elettrica
Acceso	Lampeggia	La batteria è in carica
Spento	Acceso	La batteria è completamente carica
Lampeggia	Lampeggia	La batteria non è stata caricata correttamente
Lampeggia	Spento	La temperatura esterna è oltre i parametri operativi (<0°C >40°C)

8. AVVIO E SPEGNIMENTO

1. Inserire le batterie (14 - non incluse) nel vano batterie.
2. Premere e tenere premuto il pulsante di sicurezza (12).
3. Premere pulsante avvio (13) per avviare la rotazione.
4. Rilasciando il pulsante avvio (13) la rotazione della testina/lama si arresta.

⚠ ATTENZIONE: La testina continua a ruotare per alcuni secondi dopo il rilascio del pulsante di avvio. I dispositivi di sicurezza devono essere mantenuti in perfette condizioni durante l'uso.

9. UTILIZZO

⚠ ATTENZIONE. La testina continua a girare per qualche secondo dopo il rilascio del pulsante avvio.

- **Scelta del filo o delle lame:** Per il taglio con erba in condizioni normali usare la testina con filo, in caso di erba particolarmente alta o folta usare la lama in dotazione.
- **Pannello di controllo:** Premendo il pulsante modalità (19) si sceglie tra le 3 modalità:
 - ECO basso consumo di batteria, la testina gira più lentamente, per lavori poco gravosi.
 - AUTO per il normale utilizzo di taglio o rifinitura.
 - TURBO massima velocità di rotazione, per lavori particolarmente gravosi. Alto consumo della batteria

Un led si illumina a indicare la selezione (18).

Premendo il tasto batterie (17) si illumineranno i led a indicare il livello di carica delle batterie inserite

9.1 Taglio Erba

- Tagliare l'erba come fosse in un corridoio largo 1.5 metri, muovetevi passo dopo passo dirigendo la macchina da destra a sinistra, e viceversa.
- Evitare di colpire pietre anche se piccole, cumuli di terra, pezzi di legno o rami.
- Per la rifinitura dei bordi:
 - MURO: avvicinarsi lentamente facendo attenzione a non toccare il muro con il filo. Se il filo tocca il muro si può rompere o sfilacciare.
 - ALBERI: avvicinarsi lentamente facendo attenzione a non toccare il tronco con il filo. Camminare attorno all'albero tagliando da sinistra a destra.
- Se colpite per sbaglio un grosso oggetto:
 - Rilasciare il pulsante di avvio (13) e rimuovere le batterie.
 - Deposare il decespugliatore sul terreno e controllare che l'attrezzo da taglio non sia stato danneggiato. Non continuare il lavoro se l'attrezzo risulta danneggiato.
- Periodicamente durante il lavoro verificare lo stato dell'attrezzo di taglio. Se intasato da materiale vegetale, scollegare la batteria, rimuovere il materiale e pulire l'attrezzo prima di riprendere il lavoro.

9.2 Uso della testina con uscita automatica dei fili

Quando i 2 fili di nylon sono troppo corti è possibile estrarli come indicato di seguito:

1. Aumentare il numero dei giri e appoggiare la testina a fili di nylon al suolo premendo leggermente.
2. I fili di nylon usciranno automaticamente e saranno tagliati alla lunghezza giusta dalla lama tagliafilo posta sul parasassi (10).
3. Ripetere l'operazione se necessario.

NOTA: Il prodotto trasmette vibrazioni durante l'uso. Le vibrazioni aumentano l'affaticamento, per questo raccomandiamo all'operatore di eseguire delle regolari pause durante il lavoro.

9.3 Ricarica del filo di nylon della testina

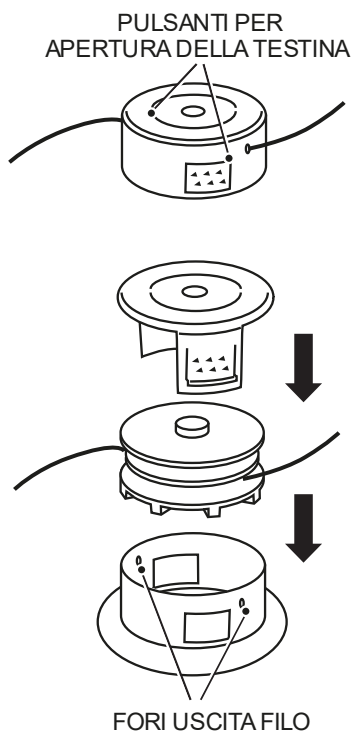

Quando il filo di nylon si esaurisce è possibile sostituire il rocchetto di filo all'interno della testina:

1. Rimuovere le batterie.
2. Posizionare l'utensile con il sistema di taglio verso l'alto.
3. Aprire la testina premendo contemporaneamente i due pulsanti di rilascio sul coperchio del rocchetto.
4. Togliere il coperchio ed estrarre il rocchetto.
5. Inserire la nuova bobina nel fermo del rocchetto. Il lato del rocchetto su cui è indicato dalle frecce il senso di rotazione, deve essere visibile dopo l'inserimento.
6. Inserire i due capi del filo nelle due bussole di metallo poste ai lati del coperchio della testina.
7. Rimettere il coperchio assicurandosi che i pulsanti di rilascio tornino in posizione, questo avverrà con uno scatto ed un suono ben distinguibile.
8. Tirare le estremità del filo e premere ripetutamente il pulsante di bloccaggio fino a quando le estremità del filo sporgono di ca. 1 cm oltre il tagliafilo sul parasassi (10).

⚠ ATTENZIONE. La testina non correttamente posizionata può causare danni a persone, cose o animali. Non utilizzare testine, fili di nylon e/o lame non originali diverse da quelle in dotazione.

9.4. Uso della lama

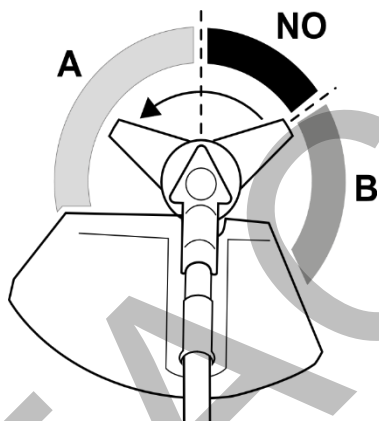

- Usare sempre la lama a 3 denti sfruttando il **settore di taglio A**.
- Il **settore B** è accettabile solo se si mantiene una presa particolarmente salda sulla macchina. Questo tuttavia non è raccomandato.
- Il **settore NO** deve essere evitato poiché può produrre pericolosi contraccolpi con conseguenti danni a persone, animali e cose.

⚠ ATTENZIONE! Tutti i dispositivi di sicurezza della macchina così come gli equipaggiamenti devono essere mantenuti in perfette condizioni operative durante l'uso. Il motore della macchina deve essere completamente fermo durante l'assemblaggio, la riparazione e la pulizia.

- I decespugliatori trasmettono vibrazioni all'utente durante l'uso. Queste vibrazioni possono aumentare l'affaticamento, per questo motivo raccomandiamo all'operatore di eseguire delle regolari pause durante il lavoro.
- Dopo un uso prolungato della macchina lasciarla per qualche minuto con il motore al minimo per permetterle il raffreddamento.
- **ATTENZIONE!** L'uso della lama a 3 denti può causare pericolosi contraccolpi, se ne consiglia quindi l'uso come descritto nello schema a seguire.

Contraccolpo

Il fenomeno che si verifica se l'accessorio di taglio entra in contatto con un albero, un palo, una roccia o altri oggetti duri mentre sta girando ad alta velocità e reagisce indietreggiando fortemente e all'improvviso, è noto come contraccolpo. Il contraccolpo è estremamente pericoloso perchè può provocare la perdita di controllo del decespugliatore.

Per prevenire i contraccolpi, non tagliare da sinistra verso destra quando si usa la lama a 3 denti. Evitare di colpire oggetti duri con la lama a 3 denti.

10. MANUTENZIONE

⚠ ATTENZIONE. Prima di eseguire ogni manutenzione, spegnere la macchina e rimuovere la batteria. Si consiglia l'uso di guanti di protezione.

- Verificare periodicamente il serraggio della viteria ed il corretto assemblaggio delle parti del prodotto.
- Verificare frequentemente le condizioni della protezione, della lama e della testina.
- Sostituire le parti danneggiate o usurate. Utilizzare esclusivamente ricambi originali.
- Conservare il decespugliatore in un luogo asciutto e ventilato.

11. PULIZIA

Dopo l'uso, pulire completamente il decespugliatore da qualsiasi residuo di erba o polvere, assicurarsi che non ci sia materiale erboso avvolto o attaccato all'utensile da taglio.

Pulire periodicamente le aperture di ventilazione del motore dell'apparecchio, affinché non si formino ostruzioni che possono ridurre le prestazioni dell'apparecchio stesso. Tenere pulito il vano batteria.

Effettuare la pulizia generale dell'apparecchio con un panno inumidito con un detergente neutro diluito. Non immergere in acqua alcuna parte dell'apparecchio. Non utilizzare sostanze aggressive, acide, idrocarburi e sostanze infiammabili in genere.

12. CONSERVAZIONE (1 MESE O PERIODI SUPERIORI)

Rimuovere le batterie. Pulire bene l'apparecchio da qualsiasi materiale estraneo. Conservarlo in un luogo asciutto ed aerato non accessibile ai bambini. Non conservarlo in sacchi in plastica. Tenerlo lontano da agenti corrosivi, sostanze aggressive, acide, idrocarburi e sostanze infiammabili in genere.

13. RISOLUZIONE DEI PROBLEMI

PROBLEMA	POSSIBILI CAUSE	RISOLUZIONE
IL PRODOTTO NON SI AVVIA	Batterie scariche o non funzionanti	Ricaricare o sostituire le batterie
	Batterie non inserita correttamente	Rimuovere e reinserire le batterie
	Problema al sistema di avvio/sicurezza o al motore	Rivolgersi al rivenditore o centro assistenza
FUNZIONAMENTO INTERMITTENTE	Problema al sistema di avvio/sicurezza o al motore	Rivolgersi al rivenditore o centro assistenza
VIBRAZIONI E RUMORE ANOMALI	Sistema di taglio sporco o intasato	Pulire il sistema di taglio
	Problema al motore	Rivolgersi al rivenditore o centro assistenza
TAGLIO NON SODDISFACENTE	Filo estratto insufficiente o assente	Verificare che il filo esca correttamente dalla bobina. Estrarre filo, ricaricare la testina con nuovo filo.
	Sistema di taglio sporco o intasato	Pulire il sistema di taglio
	Batterie scariche o non funzionanti	Ricaricare o sostituire le batterie

14. DATI TECNICI

MODELLO	SF8A208-6
CODICE	CDF11498
SERIE	DSB40
Batterie (non fornite) n°	2x18V
Voltaggio massimo	36V
Tipo batteria (non fornita)	ONLY1 agli ioni di Litio da 2Ah a 6Ah
Caricabatterie (non fornito)	ONLY1 Singolo da 2,4Ah o Doppio da 2x3,5Ah
Giri a vuoto	n_0 7500 min ⁻¹
Ampiezza di taglio	255/300 mm
Disco	a 3 lame in acciaio 255x1,4 mm
Testina filo	nylon 5m x 1,6mm – attacco M10
Peso dell'apparecchio ca.	5,2 kg senza batterie
Livello di pressione sonora (L _{PA})	80,5dB(A) K=3dB(A)
Livello potenza sonora (L _{WA})	93,2dB(A) K=2,52dB(A)
Livello potenza acustica garantita in dBA (L _{WA})	96 dB(A)
Vibrazioni (m/s ²)	2,92m/s ² K=1,5m/s ²

* Il livello di vibrazioni indicato nelle presenti istruzioni è stato rilevato seguendo una procedura di misurazione normata e può essere utilizzato per confrontare macchine differenti. Lo stesso è idoneo anche per una valutazione temporanea della sollecitazione da vibrazioni."

Il livello di vibrazioni indicato rappresenta gli impieghi principali della macchina. Qualora la macchina venisse utilizzata tuttavia per altri impieghi, con accessori differenti oppure con manutenzione insufficiente, il livello di vibrazioni può differire. Questo può aumentare sensibilmente la sollecitazione da vibrazioni per l'intero periodo di tempo operativo. Per una valutazione precisa della sollecitazione da vibrazioni bisognerebbe considerare anche i tempi in cui l'apparecchio è spento oppure è acceso ma non è utilizzato effettivamente. Questo può ridurre chiaramente la sollecitazione da vibrazioni per l'intero periodo operativo.

Adottare misure di sicurezza supplementari per la protezione dell'operatore dall'effetto delle vibrazioni come p.es.: manutenzione della macchina e degli accessori, mani calde, organizzazione dello svolgimento del lavoro.

15. SMALTIMENTO DEL PRODOTTO



Il simbolo del cassonetto barrato indica che in conformità alla Direttiva Europea 2012/19/UE relativa ai rifiuti di apparecchiature elettriche ed elettroniche (RAEE), Alla fine della sua vita utile **il prodotto non deve essere smaltito insieme ai rifiuti urbani a tutela della salute pubblica ed al fine di non inquinare l'ambiente.**

Esso deve essere consegnato presso i rivenditori che forniscono questo servizio oppure presso le apposite piazzole per la raccolta differenziata predisposte dalle Amministrazioni Comunali
ATTENZIONE! Sono previste sanzioni per lo smaltimento abusivo.

CONDIZIONI DI GARANZIA A NORMA DI LEGGE

Tutti i nostri apparecchi sono stati sottoposti ad accurati collaudi e sono coperti da garanzia.

La garanzia decorre dalla data di acquisto. In caso di riparazione dell'apparecchio, durante il periodo di garanzia, è necessario allegare una copia della ricevuta di acquisto.

La garanzia è valida se l'apparecchio presenta evidenti difetti di fabbricazione e le istruzioni contenute nel presente manuale sono state rispettate.

La garanzia non è valida se l'apparecchio presenta evidenti segni di manomissione o è stato utilizzato in modo inappropriato.

Sono escluse da garanzia le parti soggette a normale usura.

Il costruttore declina ogni responsabilità per eventuali danni a persone o cose causati da cattiva installazione o uso improprio dell'apparecchio.



DICHIARAZIONE DI CONFORMITÀ CE

C.D.F. Consorzio Distributori Ferramenta
con sede in Roma, Piazza di Villa Carpegna 43
dichiara sotto la propria responsabilità che:

La macchina: **DECESPUGLIATORE A BATTERIA**
(n° 2 e n° 24 – All. 1 parte A – D. Legge 262)

Marca: **EXCEL**
Modello: **SF8A208-6**
Potenza netta massima: **180W**
Codice: **CDF11498**

Ai sensi delle seguenti Direttive:

2006/42 CE (Macchine)
2014/30 UE (Compatibilità Elettromagnetica)
2011/65 UE e 2015/863 UE (RoHS)
2000/14 CE e 2005/88 CE (Emissioni acustiche ambientali)

È conforme ai requisiti essenziali di sicurezza e di tutela della salute di cui alle Direttive UE sopra riportate, nonché ai requisiti delle Norme:

EN 60335-1:2012/A15:202
EN ISO 11806-1:2022
EN 50636-2-91:2014
EN 62233:2088
EN IEC 55014-1:2021
EN IEC 55014-2:2021

- Il livello di potenza sonora misurato su un'apparecchiatura rappresentativa del tipo oggetto della dichiarazione di conformità è: 93,2 dB(A) K=2,52 dB(A)
- Il livello di potenza sonora garantita per l'apparecchiatura: 96 dB(A)

Procedura seguita per la valutazione di conformità alle Direttive 2000/14 CE e 2005/88 CE: Allegato V.

Persona responsabile autorizzata a costituire e redigere il Fascicolo Tecnico: Franco Stramaglia c/o C.D.F.

Roma, 4 marzo 2024

Il Presidente
Franco Stramaglia

**Le descrizioni e le illustrazioni contenute nel presente manuale si intendono non rigorosamente impegnative.
La ditta si riserva il diritto di apportare modifiche o variazioni ai prodotti senza nessun tipo di preavviso.
La riproduzione anche parziale del presente manuale è vietata secondo termini di legge.**