

MEXCEL

ONLY1

exceltools.it

RASAERBA a BATTERIA 18V RAB33

Motore Brushless

Modello SF8A111J-W

Codice CDF11493

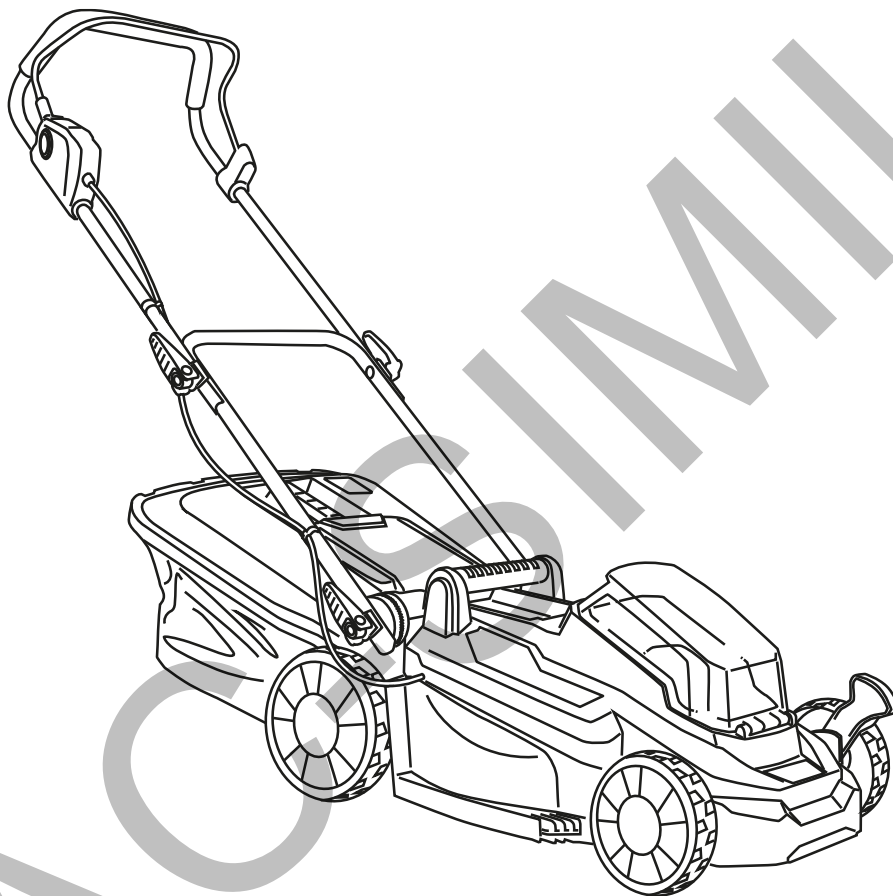

MANUALE D'USO

(istruzioni originali)



CONSERVARE E LEGGERE ATTENTAMENTE IL PRESENTE MANUALE PRIMA DI ASSEMBLARE, INSTALLARE, METTERE IN FUNZIONE O EFFETTUARE LA MANUTENZIONE DEL PRODOTTO DESCRITTO. PROTEGGERE SE STESSI E GLI ALTRI OSSERVANDO TUTTE LE INFORMAZIONI RELATIVE ALLA SICUREZZA. LA MANCATA OSSERVANZA DELLE ISTRUZIONI POTREBBE DARE LUOGO A DANNI PERSONALI E/O RELATIVI AL PRODOTTO, NONCHÉ AL DECADIMENTO DELLA GARANZIA. IL PRESENTE MANUALE DEVE SEGUIRE IL PRODOTTO PER TUTTA LA SUA VITA, E DEVE ESSERE CONSULTATO PER FUTURO RIFERIMENTO. QUESTO MANUALE È STATO REDATTO PER CONSENTIRLE DI CONOSCERE BENE LA SUA MACCHINA E DI USARLA IN CONDIZIONI DI SICUREZZA ED EFFICIENZA; NON DIMENTICHI CHE ESSO È PARTE INTEGRANTE DELLA MACCHINA STESSA, LO TENGAA PORTATA DI MANO PER CONSULTARLO IN OGNI MOMENTO E LO CONSEGNI ASSIEME ALLA MACCHINA IL GIORNO IN CUI DOVESSE CEDERLA O PRESTARLA AD ALTRI.



ATTENZIONE! AL MOMENTO DELL'APERTURA DELLA CONFEZIONE ASSICURARSI CHE I SACCHETTI IN PLASTICA, OVE PRESENTI, SIANO FUORI DALLA PORTATA DEI BAMBINI! PERICOLO DI SOFFOCAMENTO!

1. DESCRIZIONE E DESTINAZIONE D'USO

Il rasaerba è azionato da un motore elettrico a batteria, con taglio su un piano approssimativamente parallelo al terreno e che utilizza il terreno per determinare l'altezza di taglio tramite le ruote. Il tagliaerba è stato progettato per essere controllato/seguito dall'operatore che cammina dietro la macchina.

È destinato al taglio dell'erba del prato in modo uniforme. Questo rasaerba è consigliato per prati di piccole e medie dimensioni. Può essere utilizzato per falciare l'erba su terreni sconnessi o in pendenza, grazie alla sua struttura robusta e alla presenza di ruote grandi e resistenti. Questa macchina è destinata al taglio dell'erba in giardini e aree erbose, di estensione rapportata alla capacità di taglio, eseguita con la presenza di un operatore a piedi.

Di seguito il rasaerba potrà essere chiamato prodotto, macchina, apparecchio, utensile o con i suoi nomi per definizione: rasaerba, tagliaerba

⚠ ATTENZIONE! Per un utilizzo corretto e in sicurezza della macchina, iniziare il lavoro solo dopo aver consultato attentamente questo manuale. Esso descrive il funzionamento della macchina, il suo utilizzo e tutte le operazioni di manutenzione ordinaria che possono essere effettuate dall'utilizzatore.

2. SIGNIFICATO DEI SIMBOLI PRESENTI SUL MANUALE E SULL'APPARECCHIO



Prodotto soggetto a marcatura CE in base a vigente legislazione UE.



Prodotto RAEE. Consultare disposizioni in fondo al manuale



Consultare il manuale prima dell'uso.



Scollegare batteria dalla macchina, prima di qualsiasi intervento/manutenzione



Avviso generale di attenzione.



Scollegare la chiave di sicurezza dalla macchina, prima di qualsiasi intervento/manutenzione



Mantenere distanza di sicurezza dall'area di lavoro



Pericolo lancio detriti



Non toccare le parti in movimento



Lame rotanti taglienti, pericolo di lesioni, non avvicinare mani, piedi e qualsiasi parte del corpo.



Non usare in caso di maltempo



Potenza acustica massima dB(A) garantita secondo le vigenti direttive UE



Indossare Dispositivi di Protezione Individuali: occhiali, cuffie.



Non lavorare su pendii eccessivamente ripidi.

3. NORME DI SICUREZZA GENERALI

Area di lavoro

- Familiarizzare con l'ambiente di lavoro prestando attenzione a possibili situazioni di pericolo che, durante l'utilizzo dell'apparecchio, potrebbero non essere notate a causa del rumore.
- Lavorare sempre mantenendo una presa a due mani e ben salda dell'apparecchio.
- Lavorare sempre in condizioni di ottima visibilità ed illuminazione.
- Ispezionare attentamente l'area in cui la macchina deve essere utilizzata e rimuovere tutti gli oggetti che possono essere lanciati dalla macchina.
- Prestare attenzione alle irregolarità del terreno (dossi, cunette), ai pendii, ai pericoli nascosti e alla presenza di eventuali ostacoli che potrebbero limitare la visibilità.
- Arrestare la macchina se deve essere trasportata attraverso superfici non erbose, e quando deve essere trasportata da e verso un'area da sottoporre a taglio dell'erba.
- Non utilizzare l'apparecchio in condizioni di umidità, pioggia, neve, temporali o forte vento.
- Non utilizzare l'apparecchio in caso di maltempo soprattutto in caso di rischio di fulmini.
- Non usare l'apparecchio in assenza dei dispositivi di sicurezza e di protezione o con tali dispositivi danneggiati.
- Non utilizzare l'apparecchio in luoghi non aerati, soprattutto se vi sono prodotti infiammabili o esplosivi.
- Non attraversare strade o sentieri ove sono presenti sassi, ghiaia o polvere con l'apparecchio acceso.
- Non utilizzare l'apparecchio su declivi la cui pendenza possa costituire un pericolo, in condizioni di lavoro scomode o che possano pregiudicare la sicurezza dell'utilizzatore e di chiunque si trovi nell'area di lavoro.
- Non utilizzare l'apparecchio nei pressi di veicoli o quant'altro possa essere danneggiato dal lancio di oggetti.
- Dopo aver urtato un oggetto estraneo, verificare l'integrità dell'apparecchio e dei dispositivi di protezione; qualora queste parti risultino danneggiate, sostituire le stesse prima di riutilizzare l'apparecchio.
- Non utilizzare su erba bagnata o umida può fermarsi nella scocca dove è ubicata la lama, intasandola.
- Prestare cautela durante la retromarcia o se si tira il rasaerba verso di sé. Prestare attenzione ai dintorni.
- Non avviare l'apparecchio se nelle vicinanze sono presenti persone, bambini, o animali.

Sicurezza personale

- Non utilizzare l'apparecchio scalzi o con sandali e scarpe aperte, se si indossano abiti ampi che possono intralciare il lavoro ed impigliarsi in rami, rovi o nell'apparecchio stesso.
- Tenere lontane mani e piedi dalla lama e dalle parti in movimento! Pericolo di ferite!
- Durante il lavoro, è obbligatorio indossare pantaloni lunghi, occhiali o una visiera di protezione DPI contro proiezioni di foglie, erba o ramoscelli e cuffie antirumore DPI per proteggere l'udito. In caso di rischio di caduta oggetti (rami, pietre ecc.), proteggere la testa con casco anti-infortunistico. Si raccomanda l'uso di stivali o scarpe anti-infortunistiche DPI e guanti (preferibilmente in cuoio). Occhiali da vista o da sole NON sono occhiali protettivi.
- Raccogliere adeguatamente i capelli lunghi.
- Indossate sempre un abbigliamento adeguato e usare dispositivi di protezione personale.
- Non indossare vestiti larghi, né gioielli. Tenere capelli, indumenti e guanti distanti dalle parti in movimento. Vestiti larghi, gioielli e capelli lunghi possono impigliarsi nelle parti in movimento.
- Fare attenzione ad ostacoli come pietre, ceppi ecc. che potrebbero far inciampare l'utilizzatore.
- Operare in perfette condizioni di equilibrio e di stabilità. Non correre o camminare velocemente durante l'uso.
- L'apparecchio non deve essere utilizzato qualora l'utilizzatore abbia assunto medicinali, alcool o droghe che possono alterare i riflessi, ridurre l'attenzione e la capacità visiva; in condizioni di stanchezza o di malessere.

Norme di sicurezza elettrica e delle batterie

- Utilizzare solo con batterie ONLY1. Ricaricare la batteria solo con i caricabatterie ONLY1. La tensione della batteria deve corrispondere a quella di carica del caricabatterie.
- Non usare il caricabatterie ONLY1 per caricare batterie di altra fabbricazione.
- Il caricabatteria è progettato per lavorare con una tensione di rete di 230V.
- La spina del caricabatteria deve essere adatta alla rete elettrica. Non modificare prese e/o spine.
- Non aprire o modificare le batterie o il caricabatterie in alcun modo.
- Quando non è in uso, tenere la batteria lontano da oggetti metallici, che potrebbero provocare un corto circuito.
- In caso di impiego errato si può provocare la fuoriuscita del liquido dalla batteria. Evitare il contatto con il corpo. In caso di contatto accidentale lavare le parti del corpo con acqua corrente. Nel caso in cui il liquido entri in contatto con gli occhi, contattare immediatamente un medico. Il liquido può causare irritazione e/o bruciature.
- La spina del caricabatterie deve essere adatta alla presa. Non modificare prese e/o spine.
- Non tirare il cavo per estrarre la spina dalla presa di corrente. Non usarlo per scopi diversi da quelli previsti.
- Non mettere a contatto il caricabatterie con superfici collegate a terra, come tubi, cucine elettriche e frigoriferi. Sussiste un maggior rischio di scosse elettriche nel momento in cui il corpo è messo a massa.
- Non utilizzare il caricabatterie su basi facilmente infiammabili (es. carta, tessuti, ecc.)
- Mantenere il caricabatterie sempre pulito.

- Il caricabatteria è progettato solo per essere utilizzato all'interno in ambienti domestici.
- Prima di ogni impiego controllare tutte le parti del caricabatterie, soprattutto il cavo e la spina.
- Non lasciare il caricabatteria collegato alla rete elettrica se non ci sono batterie inserite.
- Per qualsiasi intervento di riparazione affidarsi a personale qualificato. Non utilizzare il prodotto se danneggiato.
- Proteggere batteria e caricabatterie dal calore, dall'esposizione prolungata alla luce del sole, dal fuoco, dall'acqua e dall'umidità.
- Smaltire secondo le norme vigenti. Consultare disposizioni in fondo al manuale

Uso e manutenzione

- Non permettere mai a bambini, persone con capacità fisiche, sensoriali o mentali ridotte o mancanza di esperienza, conoscenza o persone che non conoscono queste istruzioni a utilizzare la macchina.
- Non lasciare l'apparecchio incustodito, se acceso o se ha le batterie montate.
- Verificare frequentemente lo stato di usura o danneggiamento di ogni parte.
- Prima di iniziare il lavoro, effettuare una attenta verifica dell'integrità delle parti e il serraggio delle viti dell'apparecchio. Utilizzare il prodotto solo se interamente e correttamente assemblato.
- Attenzione! La lama/testina ruota ancora per alcuni secondi dopo l'arresto del motore.
- Avviare il prodotto con cautela seguendo esclusivamente le istruzioni contenute nel presente manuale, assicurandovi di avere i piedi e mani lontani dalla lama/testina di taglio.
- Non avvicinare o infilare piedi o mani vicino o sotto le parti rotanti della macchina quando il motore è acceso e la lama/testina non si è completamente fermata o con le batterie inserite.
- Non avviare l'apparecchio quando non è in posizione di lavoro.
- Per qualsiasi intervento di riparazione, usare sempre parti di ricambio originali.
- Accertarsi sempre che le aperture di ventilazione del motore non siano ostruite da detriti, foglie od altro.
- Dopo l'uso, rimuovere le batterie ed assicurarsi delle sue perfette condizioni.
- Trasportare l'apparecchio da un luogo di lavoro all'altro impugnandolo in modo da non attivare accidentalmente pulsante di sicurezza.
- Non installare, rimuovere o regolare nessuna parte dell'apparecchio mentre il motore è in funzione.
- Non tentare di smontare l'apparecchio, rivolgersi esclusivamente a personale qualificato.
- Rimuovere le batterie del decespugliatore nei seguenti casi:
 - ogni volta che la macchina viene lasciata incustodita dall'utente;
 - prima di eliminare un blocco (ramoscelli, erba incastrata etc);
 - prima di controllare, pulire o lavorare sulla macchina;
 - dopo aver colpito un oggetto estraneo per ispezionare l'eventuale presenza di danni sulla macchina;
 - se la macchina inizia a vibrare in modo anomalo, controllare immediatamente.

Rischi residui

- Utilizzare la macchina con protezioni danneggiate, mancanti o non correttamente posizionate comporta un rischio che può essere evitato utilizzando adeguatamente le protezioni in buono stato.
- Non utilizzare la macchina se gli accessori/utensili non sono installati nei punti previsti.
- L'utente non deve in alcun modo disinserire, disattivare, rimuovere o manomettere i sistemi di sicurezza/microinterruttori presenti, ciò comporta un rischio.
- Alterare le regolazioni del motore e portarlo a sovraregime compromette il suo funzionamento e comporta un rischio per l'utente. Se il motore funziona ad un numero di giri eccessivo, il rischio di lesioni personali aumenta.
- Non sottoporre la macchina a sforzi eccessivi e non usare una macchina piccola per eseguire lavori pesanti; l'uso di una macchina adeguata riduce i rischi e migliora la qualità del lavoro.

4. ELENCO DELLE PARTI

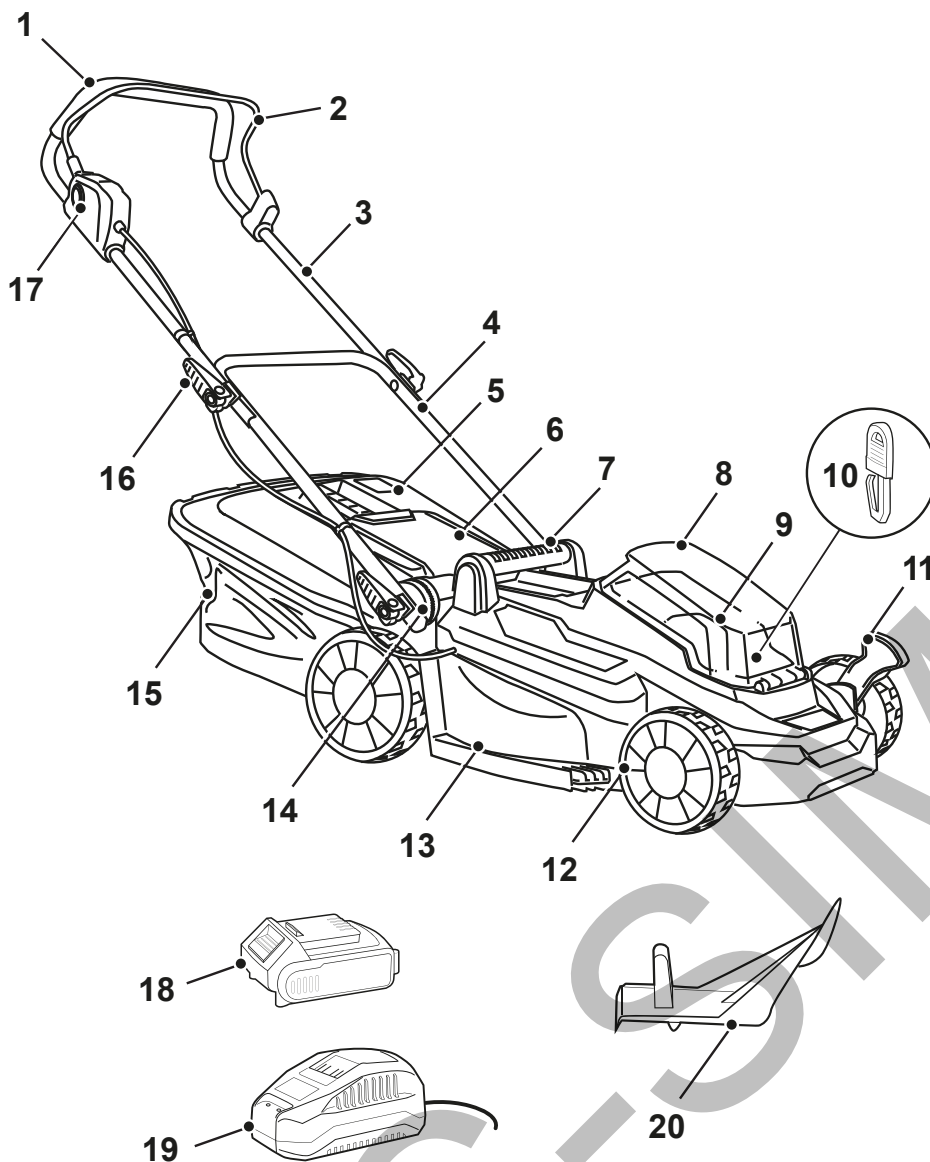

1. Impugnatura
2. Leva avviamento
3. Tubolare superiore
4. Tubolare inferiore
5. Flap sacco pieno
6. Deflettore
7. Maniglia trasporto
8. Coperchio batteria
9. Alloggiamento batteria
10. Chiave di sicurezza
11. Leva regolazione
12. Ruote
13. Scocca
14. Ruota dentata inclinazione
15. Sacco raccogliitore
16. Manopola fissaggio
17. Pulsante di sicurezza
18. Batteria (non inclusa)
19. Caricabatterie (non incluso)
20. Deflettore per mulching

5. DISIMBALLAGGIO DEL PRODOTTO

Estrarre con cura dalla scatola l'apparecchio ed i suoi accessori. Assicurarsi della presenza e della integrità di tutte le sue parti. Non gettare via l'imballo prima di aver verificato il corretto funzionamento dell'apparecchio.

⚠ ATTENZIONE: In caso di assenza di una o più parti, contattare il rivenditore e reintegrarle prima di usare il prodotto. In caso contrario può esservi il rischio di danni personali ed all'apparecchio stesso.

6. ASSEMBLAGGIO

⚠ ATTENZIONE! Rimuovere batteria o chiave di sicurezza prima di qualsiasi operazione sulla macchina

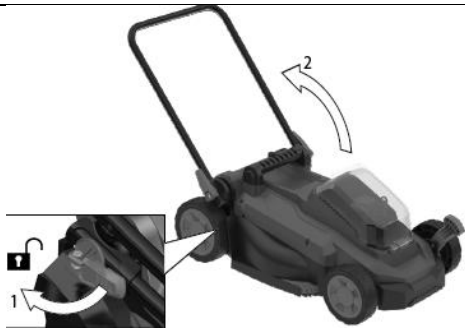

1. Aprire la manopola di fissaggio (16).
2. Alzare il tubolare inferiore (4) e richiudere la manopola di fissaggio.



3. Applicare il tubolare superiore (3) al tubolare inferiore (4).

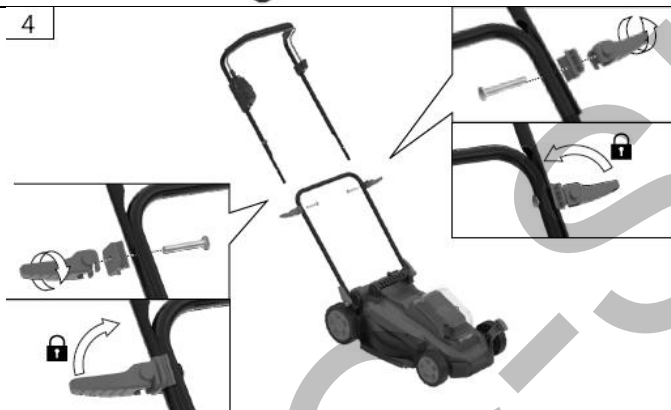

4. Utilizzare le manopole di fissaggio (15) e le viti in dotazione per completare il montaggio come indicato in figura

7. RICARICA DELLA BATTERIA

- Caricare la batteria ONLY1 (17 - non inclusa) solo quando è completamente scarica, altrimenti perderà di autonomia.
- Infilare la spina del caricabatterie ONLY1 (18 – non inclusa) nella presa di corrente. Il caricamento parte automaticamente.
- La carica può durare da 35 a 100 minuti a seconda del caricabatterie e del tipo di Ah della batteria.
- Vedere la tabella sotto per le informazioni di carica.

LED CARICABATTERIE ONLY1

LED Rosso	LED Verde	Stato
Acceso	Spento	Il caricabatterie è collegato alla rete elettrica
Acceso	Lampeggia	La batteria è in carica
Spento	Acceso	La batteria è completamente carica
Lampeggia	Lampeggia	La batteria non è stata caricata correttamente
Lampeggia	Spento	La temperatura esterna è oltre i parametri operativi (<0°C >40°C)

8. AVVIO E SPEGNIMENTO

1. Inserire la batteria (18 - non incluse) nel vano batterie (9).
2. Inserire la chiave di sicurezza (10) nell'apposito alloggiamento.
3. Premere pulsante di sicurezza (17).
4. Impugnare il manico (1) e tirare avvio (2) la rotazione della lama si avvia e si può iniziare il taglio.
5. Per interrompere il lavoro rilasciare la leva di avvio (2) la lama si fermerà.

⚠ ATTENZIONE: La lama potrebbe ruotare per alcuni secondi dopo il rilascio della leva di avvio. Tutti i dispositivi di sicurezza devono essere mantenuti in perfette condizioni operative durante l'uso.

9. UTILIZZO

⚠ ATTENZIONE. Non usare mai la macchina senza sacco montato e con il deflettore alzato. Rimuovere batteria o chiave di sicurezza prima di qualsiasi operazione sulla macchina. La lama potrebbe girare per qualche secondo dopo il rilascio del pulsante avvio.

Arrestare la macchina, staccare la batteria o chiave di sicurezza e assicurarsi che tutte le parti mobili siano completamente ferme nei seguenti casi:

- dopo aver colpito un oggetto estraneo e per ispezionare la macchina per eventuali danni ed effettuare le riparazioni prima di riavviare e far funzionare la macchina;
- In caso di vibrazioni anomale è necessario ispezionare immediatamente eventuali danni, sostituire o riparare eventuali parti danneggiate e controllare e stringere eventuali parti allentate.

9.1 Regolazioni

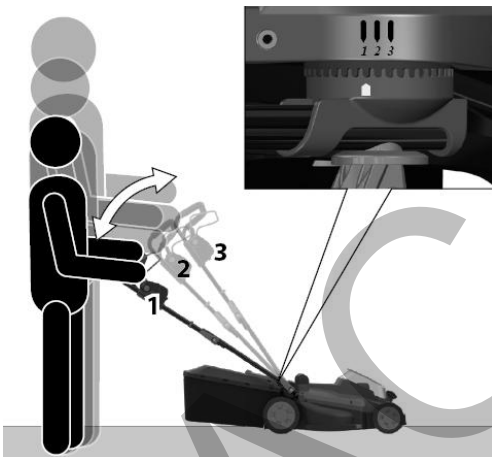

Regolazione altezza impugnatura

1. Rimuovere batteria (17) o chiave di sicurezza (10)
2. Svitare la ruota dentata per la regolazione (14)
3. Impostare l'altezza desiderata
4. Avvitare e chiudere la ruota dentata (14)

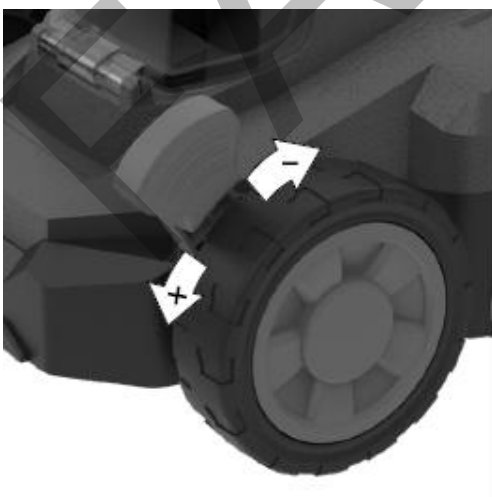

Regolazione altezza taglio

1. Rimuovere batteria (17) o chiave di sicurezza (10)
2. Muovere la leva di regolazione (14) come indicato in immagine per alzare o abbassare l'altezza di taglio.

Le altezze di taglio sono 5:

25 mm – 35 mm – 45 mm – 60 mm – 75 mm

9.2 Taglio Erba senza sacco

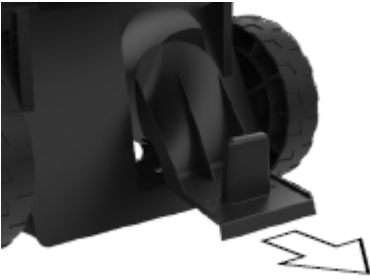

1. Rimuovere il deflettore per taglio mulching



2. Abbassare il deflettore (6)



3. Procedendo col taglio l'erba tagliata verrà espulsa dal retro

⚠ ATTENZIONE. non effettuare il taglio con il deflettore alzato, pericolo di lancio detriti

9.3 Taglio Erba con sacco

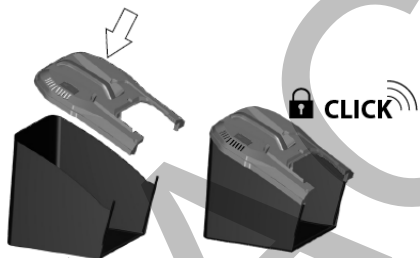

1. Se non assemblato montare il coperchio al sacco come indicato in figura

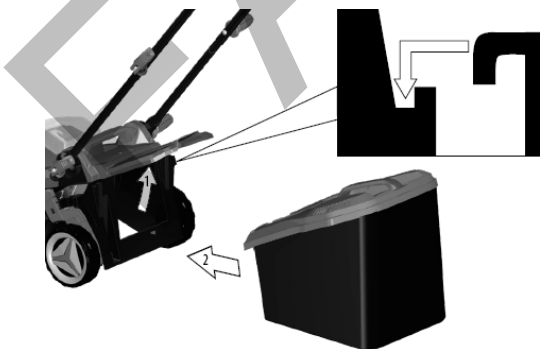

2. Alzare il deflettore e posizionare il sacco raccogliitore (15) come indicato in figura.



3. Durante il taglio l'erba verrà raccolta dal sacco (15)



4. Il Flap (15) si abbassa quando il sacco è pieno. Staccare il sacco (15) svuotarlo e riattaccarlo prima di procedere con il taglio.

9.4 Taglio Erba effetto mulching

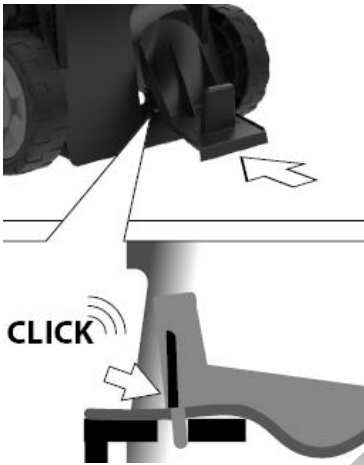

1. Posizionare il deflettore per mulching (20) nella sua sede sotto al deflettore (6). Un "click" vi avviserà che il deflettore per mulching (20) è agganciato. Assicurarsi che sia saldamente agganciato prima di iniziare il lavoro.



2. Abbassare il deflettore (6). Non procedere al taglio se il deflettore (6) è alzato.

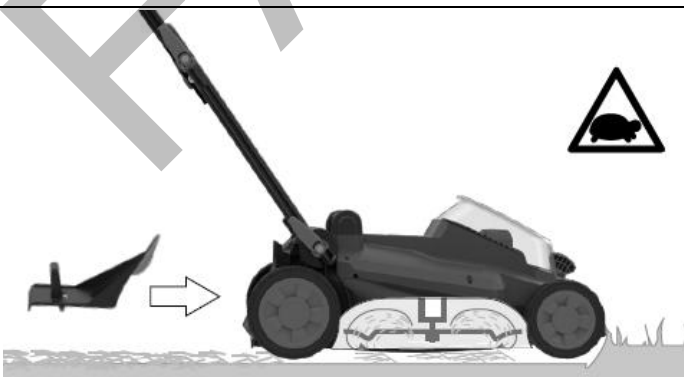

3. Per ottenere un taglio con effetto mulching, dopo aver posizionato l'apposito deflettore, bisogna procedere lentamente. Così la macchina avrà modo di sminuzzare l'erba che verrà poi rilasciata da sotto la scocca

10. MANUTENZIONE

⚠ ATTENZIONE. Rimuovere batteria o chiave di sicurezza prima di qualsiasi operazione sulla macchina.

- Rimuovere regolarmente l'erba e la sporcizia dalla lama e dall'interno della scocca.
ATTENZIONE Non lavare la scocca e la lama sotto acqua corrente.
- Esaminare lo stato della lama, se usurata rivolgersi a personale specializzato per la sostituzione.
- Verificare periodicamente il serraggio delle viti ed il corretto assemblaggio delle parti.
- Verificare frequentemente le condizioni del sacco raccoglierla e del deflettore.
- Sostituire le parti danneggiate o usurate e utilizzare esclusivamente ricambi originali.
- Mantenere lubrificati i perni delle ruote.

La realizzazione di una manutenzione impropria (non seguendo le indicazioni riportate), l'utilizzo di ricambi non conformi e non originali o la rimozione o modifica dei componenti di sicurezza possono compromettere la macchina e la sicurezza dell'operatore.

11. PULIZIA

- Effettuare la pulizia della macchina utilizzando un panno inumidito con acqua ed eventualmente un detergente neutro diluito. Non usare sostanze aggressive o sostanze infiammabili in genere.
- Dopo l'uso, pulire completamente il decespugliatore da qualsiasi residuo di erba o polvere, assicurarsi che non ci sia materiale erboso avvolto o attaccato all'utensile da taglio.
- Pulire periodicamente le aperture di ventilazione del prodotto, affinché non si formino ostruzioni. Tenere pulito il vano batteria.
- Non immergere in acqua alcuna parte della macchina. Non lavare sotto acqua corrente.

12. CONSERVAZIONE (1 MESE O PERIODI SUPERIORI)

Rimuovere le batterie. Pulire bene l'apparecchio da qualsiasi materiale estraneo. Conservarlo in un luogo asciutto ed aerato non accessibile ai bambini. Non conservarlo in sacchi in plastica. Tenerlo lontano da agenti corrosivi, sostanze aggressive, acide, idrocarburi e sostanze infiammabili in genere.

13. RISOLUZIONE DEI PROBLEMI

PROBLEMA	POSSIBILI CAUSE	RISOLUZIONE
IL PRODOTTO NON SI AVVIA	Batteria scarica o non funzionante	Ricaricare o sostituire la batteria
	Batteria o chiave di sicurezza non inserita correttamente	Rimuovere e reinserire la batteria e la chiave di sicurezza
FUNZIONAMENTO INTERMITTENTE	Problema al sistema di avvio/sicurezza o al motore	Rivolgersi al rivenditore o centro assistenza
VIBRAZIONI E RUMORE ANOMALI	Sistema di taglio sporco o intasato	Pulire il sistema di taglio
	Lama usurata o non fissata correttamente	Rivolgersi al rivenditore o centro assistenza per fissare o sostituire la lama
TAGLIO NON SODDISFACENTE POTENZA SCARSA	Sacco raccoglierba intasato o pieno	Pulire e svuotare il sacco
	Sistema di taglio sporco o intasato	Pulire il sistema di taglio
	Batteria scarica o non funzionante	Ricaricare o sostituire la batteria
	Altezza di taglio mal regolata	Correggere altezza di taglio
ERBA NON VIENE RACCOLTA	Sacco raccoglierba intasato o pieno	Pulire e svuotare il sacco
	Erba troppo bagnata	Attendere che l'erba si asciughi

14. DATI TECNICI

MODELLO	SF8A111J-W
CODICE	CDF11493
SERIE	RAB33
Batteria (non fornita) n°	1x18V
Tipo batteria (non fornita)	ONLY1 agli ioni di Litio da 2Ah a 6Ah
Caricabatterie (non fornito)	ONLY1 Singolo da 2,4Ah o Doppio da 2x3,5Ah
Isolamento	Classe III
Protezione	IPX1
Motore	Brushless
Giri a vuoto n ₀	n ₀ 2900/min ⁻¹
Ampiezza di taglio	330 mm
Altezza di taglio	25 mm – 35 mm – 45 mm – 60 mm – 75 mm
Modalità di taglio	Con sacco - Senza sacco - Mulching
Diametro Ruote	Anteriori 5,5" Posteriori 6.5"
Sacco Raccogliherba	30 L
Peso dell'apparecchio ca.	13 kg senza batteria
Livello di pressione sonora (L _{PA})	72,9 dB(A) K=3 dB(A)
Livello potenza sonora (L _{WA})	87,6 dB(A) K=2,49 dB(A)
Livello potenza sonora garantita (L _{WA})	90 dB(A)
Livello vibrazione max	0,63 m/s ² K=1,5 m/s ²

* Il livello di vibrazioni indicato nelle presenti istruzioni è stato rilevato seguendo una procedura di misurazione normata e può essere utilizzato per confrontare macchine differenti. Lo stesso è idoneo anche per una valutazione temporanea della sollecitazione da vibrazioni."

Il livello di vibrazioni indicato rappresenta gli impieghi principali della macchina. Qualora la macchina venisse utilizzata tuttavia per altri impieghi, con accessori differenti oppure con manutenzione insufficiente, il livello di vibrazioni può differire. Questo può aumentare sensibilmente la sollecitazione da vibrazioni per l'intero periodo di tempo operativo. Per una valutazione precisa della sollecitazione da vibrazioni bisognerebbe considerare anche i tempi in cui l'apparecchio è spento oppure è acceso ma non è utilizzato effettivamente. Questo può ridurre chiaramente la sollecitazione da vibrazioni per l'intero periodo operativo.

Adottare misure di sicurezza supplementari per la protezione dell'operatore dall'effetto delle vibrazioni come p.es.: manutenzione della macchina e degli accessori, mani calde, organizzazione dello svolgimento del lavoro.

SMALTIMENTO DEL PRODOTTO



Il simbolo del cassonetto barrato indica che in conformità alla Direttiva Europea 2012/19/UE relativa ai rifiuti di apparecchiature elettriche ed elettroniche (RAEE), Alla fine della sua vita utile **il prodotto non deve essere smaltito insieme ai rifiuti urbani a tutela della salute pubblica ed al fine di non inquinare l'ambiente.**

Esso deve essere consegnato presso i rivenditori che forniscono questo servizio oppure presso le apposite piazzole per la raccolta differenziata predisposte dalle Amministrazioni Comunali
ATTENZIONE! Sono previste sanzioni per lo smaltimento abusivo.

CONDIZIONI DI GARANZIA A NORMA DI LEGGE

Tutti i nostri apparecchi sono stati sottoposti ad accurati collaudi e sono coperti da garanzia.

La garanzia decorre dalla data di acquisto. In caso di riparazione dell'apparecchio, durante il periodo di garanzia, è necessario allegare una copia della ricevuta di acquisto.

La garanzia è valida se l'apparecchio presenta evidenti difetti di fabbricazione e le istruzioni contenute nel presente manuale sono state rispettate.

La garanzia non è valida se l'apparecchio presenta evidenti segni di manomissione o è stato utilizzato in modo inappropriato.

Sono escluse da garanzia le parti soggette a normale usura.

Il costruttore declina ogni responsabilità per eventuali danni a persone o cose causati da cattiva installazione o uso improprio dell'apparecchio.



DICHIARAZIONE DI CONFORMITÀ CE

C.D.F. Consorzio Distributori Ferramenta
con sede in Roma, Piazza di Villa Carpegna 43
dichiara sotto la propria responsabilità che:

La macchina: **RASAERBA A BATTERIA**
(n° 32 All 1 parte A D. Legge 262)

Marca: **EXCEL**
Modello: **SF8A111J-W**
Larghezza taglio: **330mm**
Potenza netta massima: **90W**
Codice: **CDF11493**

Ai sensi delle seguenti Direttive:

2006/42 UE (Macchine)
2014/30 UE (Compatibilità Elettromagnetica)
2011/65 UE e 2015/863 UE (RoHS)
2000/14 CE e 2005/88 CE (Emissioni acustiche ambientali)

È conforme ai requisiti essenziali di sicurezza e di tutela della salute di cui alle Direttive UE sopra riportate, nonché ai requisiti delle Norme:

EN 60335-1:2012/A2:2019
EN 60335-2-77:2010
EN 62233:2008
EN IEC 55014-1:2021
EN IEC 55014-2:2021

- Il livello di potenza sonora misurato su un'apparecchiatura rappresentativa del tipo oggetto della dichiarazione di conformità è: 87,6 dB(A) K=2,49 dB(A)
- Il livello di potenza sonora garantita per l'apparecchiatura: 90 dB(A)

Procedura seguita per la valutazione di conformità alle Direttive 2000/14 CE e 2005/88 CE: Allegato VI, eseguita da TÜV SÜD Industrie Service GmbH - Westendstrasse 199 - 80686 München - Deutschland.

Persona responsabile autorizzata a costituire e redigere il Fascicolo Tecnico: Franco Stramaglia c/o C.D.F.

Roma, 4 marzo 2024

Il Presidente
Franco Stramaglia

**Le descrizioni e le illustrazioni contenute nel presente manuale si intendono non rigorosamente impegnative.
La ditta si riserva il diritto di apportare modifiche o variazioni ai prodotti senza nessun tipo di preavviso.
La riproduzione anche parziale del presente manuale è vietata secondo termini di legge.**

C.D.F. Consorzio Distributori Ferramenta – Piazza di Villa Carpegna 43 – 00165 Roma – Italia – www.cdfgroup.it
Made in extra UE