

# MEXCEL

exceltools.it

## BETONIERA FRONTALE BE135

Modello 74108 – Codice CDF09724

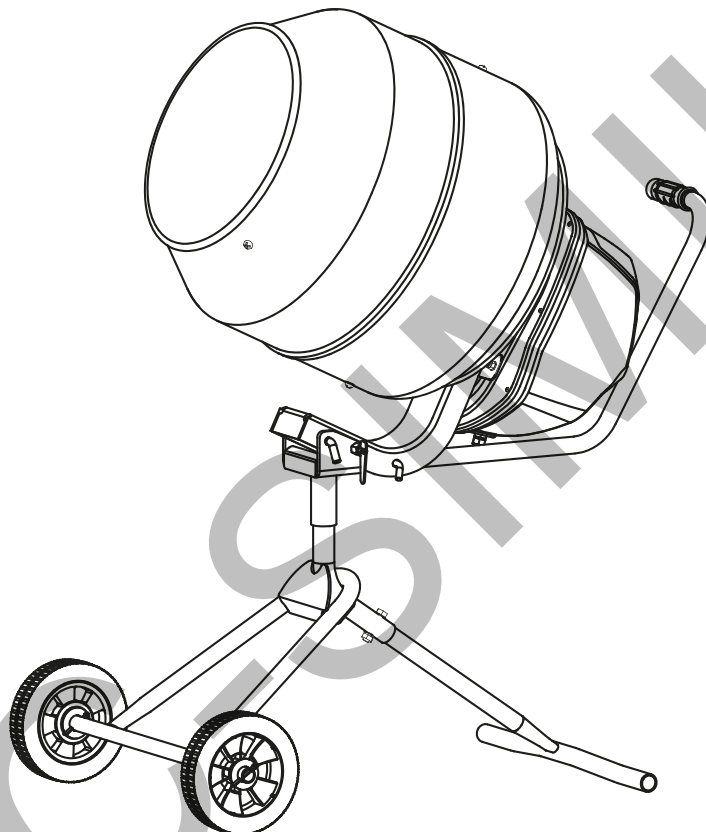

### MANUALE D'USO (Istruzioni Originali)



CONSERVARE E LEGGERE ATTENTAMENTE IL PRESENTE MANUALE PRIMA DI ASSEMBLARE, INSTALLARE, METTERE IN FUNZIONE O EFFETTUARE LA MANUTENZIONE DEL PRODOTTO DESCRITTO. PROTEGGERE SÉ STESSI E GLI ALTRI OSSERVANDO TUTTE LE INFORMAZIONI RELATIVE ALLA SICUREZZA. LA MANCATA OSSERVANZA DELLE ISTRUZIONI POTREBBE DARE LUOGO A DANNI PERSONALI E/O RELATIVI AL PRODOTTO, NONCHÉ AL DECADIMENTO DELLA GARANZIA. IL PRESENTE MANUALE DEVE SEGUIRE IL PRODOTTO PER TUTTA LA SUA VITA, E DEVE ESSERE CONSULTATO PER FUTURO RIFERIMENTO. QUESTO MANUALE È STATO REDATTO PER CONSENTIRLE DI CONOSCERE BENE LA SUA MACCHINA E DI USARLA IN CONDIZIONI DI SICUREZZA ED EFFICIENZA; NON DIMENTICHI CHE ESSO È PARTE INTEGRANTE DELLA MACCHINA STESSA, LO TENGA A PORTATA DI MANO PER CONSULTARLO IN OGNI MOMENTO E LO CONSEGNI ASSIEME ALLA MACCHINA IL GIORNO IN CUI DOVESSE CEDERLA O PRESTARLA AD ALTRI.



**ATTENZIONE! AL MOMENTO DELL'APERTURA DELLA CONFEZIONE ASSICURARSI CHE I SACCHETTI IN PLASTICA, OVE PRESENTI, SIANO FUORI DALLA PORTATA DEI BAMBINI! PERICOLO DI SOFFOCAMENTO!**

## DESCRIZIONE E DESTINAZIONE D'USO

La betoniera frontale è una macchina composta da un tamburo di miscelazione rotante montato frontalmente rispetto al telaio. Questa configurazione consente un facile accesso per il carico dei materiali e uno scarico diretto e preciso.

- La presente betoniera è destinata esclusivamente ad un uso domestico/hobbistico e non industriale/professionale/cantieristico.
- Le betoniere domestiche sono utilizzate per la preparazione di malta e cemento, la realizzazione di pavimentazioni, muri, fondamenta e quant'altro.
- Le betoniere domestiche non devono essere utilizzate nei cantieri o in generale per uso professionale.
- Il prodotto non deve essere utilizzato per scopi diversi da quelli sopra riportati.

**⚠ ATTENZIONE!** Per un utilizzo corretto e in sicurezza del prodotto, iniziare il lavoro solo dopo aver consultato attentamente il presente manuale. Esso descrive il funzionamento della macchina, il suo utilizzo e tutte le operazioni di manutenzione ordinaria che possono essere effettuate dall'utilizzatore.

Di seguito la betoniera frontale potrà essere anche chiamata prodotto, apparecchio, macchina, dispositivo, utensile elettrico o semplicemente betoniera.

### 1. SPIEGAZIONE DEI SIMBOLI PRESENTI SUL MANUALE E SULLA MACCHINA

1	2	3	4	5	6	7	8
9	10	11	12	13	14	15	16
17	18	19	20	21	22	23	24

1. Consultare il manuale di istruzioni prima dell'uso.
2. Usare guanti antitaglio DPI certificati.
3. Usare calzature antiperforazione DPI certificate.
4. Usare occhiali di protezione DPI certificati.
5. Attenzione, tensione 230V~. Non usare in caso di condizioni meteo estreme. Rischio di folgorazione.
6. Pericoli generici. Prestare attenzione durante l'uso.
7. Prodotto con Classe di isolamento II.
8. Prodotto RAEE. Consultare le disposizioni in fondo al manuale.
9. Prodotto conforme alle Direttive Europee.
10. Limite di rumore massimo garantito.
11. Non mettere le mani negli ingranaggi. Rischio lesioni gravi.
12. Non introdurre oggetti dentro il bicchiere mentre è in funzione.
13. Non toccare con le mani il bicchiere mentre è in

funzione.

14. Non spostare la betoniera mentre il bicchiere è in funzione.
15. Non sovraccaricare il bicchiere.
16. Non scaricare sull'erba.
17. Non posizionare la betoniera in pendenza frontale.
18. Non posizionare la betoniera in pendenza laterale.
19. Non aprire il guscio motore mentre la betoniera è in funzione.
20. Non rimuovere le protezioni.
21. Bicchiere superiore o inferiore.
22. Tenere gli astanti fuori dall'area di lavoro.
23. Spegnerla la betoniera e rimuovere la spina dalla rete elettrica per ogni manutenzione e/o pulizia.

## 2. NORME DI SICUREZZA

### Avvertenze

Questo manuale è redatto in originale ed è parte integrante del prodotto. L'osservanza delle istruzioni e l'utilizzo dei mezzi di protezione individuale riducono i rischi ma non li eliminano. Usare il prodotto solo nei modi descritti in questo manuale e non usarlo per scopi a cui non è destinato. La mancata osservanza delle istruzioni può dare luogo a incidenti e/o lesioni personali oltre che danni a cose ed al prodotto stesso. Non rispettare queste istruzioni solleva il produttore da ogni responsabilità in caso di danni a persone, animali, cose e/o alla macchina stessa.

**⚠ ATTENZIONE!** Prima di usare la macchina, per eseguire correttamente il trasporto, la messa in servizio, l'avviamento, l'uso, l'arresto e la manutenzione, leggere ed applicare attentamente le istruzioni di seguito riportate che fanno riferimento ai disegni e ai dati tecnici contenuti nel foglio allegato. Prima di iniziare il lavoro prendere familiarità con i comandi e con il corretto uso della macchina assicurandosi di saper arrestarla tempestivamente in caso di emergenza. L'uso improprio della macchina può provocare gravi ferite o morte e danni alle cose.

Queste istruzioni sono parte integrante della macchina e devono accompagnarla in caso di riparazione o di rivendita. Conservare con cura ed a portata di mano la documentazione fornita in modo da poterla consultare in caso di necessità.

**⚠ ATTENZIONE!** Il mancato rispetto di queste regole può provocare lesioni personali.

### Norme di sicurezza generali

- Per sicurezza leggere il presente manuale prima dell'utilizzo della macchina. Utilizzare la macchina ignorandone limiti e funzionamento può essere pericoloso.
- Leggi e regolamenti locali possono prevedere una età minima per l'uso della macchina.
- Questa macchina può essere pericolosa se non sono applicate le procedure di funzionamento sicuro e corretto. Come per tutte le macchine, ci sono alcuni rischi legati all'uso del prodotto.
- Utilizzare la macchina seguendo le indicazioni d'uso riduce fortemente il rischio di lesioni personali.
- Trascurare le normali precauzioni di sicurezza può comportare seri rischi per la salute di chi opera sulla macchina e di eventuali astanti.
- L'utilizzo di protezioni antinfortunistiche DPI come guanti, occhiali e cuffie, può ridurre notevolmente il rischio di lesioni.
- L'uso di adeguate protezioni non previene i rischi legati a disattenzione o incuria da parte dell'operatore.
- Utilizzare sempre la macchina con attenzione e giudizio. Non tentare mai di modificare la macchina.
- Questa macchina è stata progettata per un uso specifico, non utilizzarla per scopi diversi dalla sua destinazione d'uso.
- NON apportare modifiche alla macchina e non usarla per scopi e in modi diversi da quelli per cui è progettata.
- In caso di dubbi riguardanti l'utilizzo della macchina, NON utilizzarla prima di aver contattato il rivenditore.
- Leggere sempre attentamente le istruzioni di ogni materiale che si utilizza e attenersi alle normative vigenti riguardo la sua miscelazione.
- Utilizzare sempre la massima prudenza quando si utilizza la macchina.
- Non usare mai la macchina in condizioni di stanchezza, malessere, sotto l'effetto di alcool, droghe, farmaci sostanze psicoattive che riducono la vigilanza.
- La disattenzione è causa di incidenti.

**⚠ ATTENZIONE!** L'operatore è responsabile verso terzi di eventuali incidenti o danni causati dall'uso della macchina.

**⚠** Tenere fuori dalla portata dei bambini.

**⚠ ATTENZIONE!** L'uso della macchina è vietato ai bambini. È vietato alle persone non perfettamente a conoscenza delle istruzioni d'uso contenute nel presente manuale.

**⚠ ATTENZIONE!** Pericolo di soffocamento. I sacchetti di nylon presenti nell'imballaggio possono provocare soffocamento se infilati sul capo e devono essere tenuti lontani dai bambini; se non più riutilizzabili devono essere tagliati e smaltiti nei rifiuti.

### Norme di sicurezza specifiche

- Posizionare la macchina su una superficie stabile e sicura. Non installarla vicino a prodotti infiammabili o a carburante.
- È vietato posizionare la macchina su tetti, ponteggi, scale, piani inclinati.

- Mantenere l'area di lavoro pulita e ben illuminata. Lo sporco e il disordine favoriscono incidenti.
- Rimuovere eventuali attrezzi e ostacoli dall'area di lavoro prima dell'accensione.
- Tenere bambini e visitatori a distanza di sicurezza e fuori dall'area di lavoro.
- Porre sempre la massima attenzione a ciò che circonda la macchina quando è in funzione.
- Proteggere gli occhi, indossare sempre occhiali di protezione DPI.
- In caso di polveri dovute alla miscelazione di materiali speciali, indossare mascherina DPI ove richiesto per evitare l'inalazione di fumi o vapori.
- Utilizzare abbigliamento appropriato. Non usare abiti larghi, guanti, cravatte, anelli, bracciali o altri gioielli che possono impigliarsi nelle parti in movimento. L'uso di calzature antiscivolo è raccomandato. I capelli lunghi possono impigliarsi, utilizzare una cuffia protettiva.
- Utilizzare DPI (guanti, calzature, occhiali, mascherine) adeguati al lavoro.
- Verificare sempre l'integrità della macchina. Prima di ogni utilizzo è sempre opportuno verificare l'integrità della macchina e lo stato di usura dei componenti. In caso di parti rotte o consumate, procedere alla loro sostituzione prima di accendere la macchina.
- Il cavo di alimentazione e il cavo di prolunga (se presente) devono essere controllati periodicamente e prima di ogni uso per verificare se presentano segni di danneggiamento o di invecchiamento. Se non risultassero in buone condizioni, scollegarli immediatamente dalla rete elettrica e farli sostituire.
- Prima dell'accensione, controllare di non aver lasciato nessun attrezzo vicino alla macchina.
- Ridurre il rischio di partenze accidentali. Prima di collegare il cavo di alimentazione alla rete elettrica, verificare che l'interruttore (46) sia posizionato su "OFF".
- Verificare il corretto senso di rotazione del bicchiere.
- Non utilizzare la macchina in ambienti pericolosi e non esporla ad agenti atmosferici estremi.
- Non forzare la macchina. La macchina funziona correttamente e in modo più sicuro alla velocità per la quale è stata progettata.
- Non sovraccaricare mai la macchina. Sovraccaricare la macchina può causare gravi lesioni personali.
- Lavorare in condizioni di sicurezza. Utilizzare sistemi di bloccaggio per mantenere ferma la macchina quando è accesa.
- Non spostare la macchina quando è in funzione.
- Non inserire le mani all'interno del bicchiere quando la betoniera è in funzione.
- Porre la massima attenzione nei pressi della macchina. La scarsa attenzione e la perdita di equilibrio vicino alla macchina possono provocare lesioni.
- Non salire sulla macchina. Salire sulla macchina può provocare lesioni personali.
- Sorvegliare sempre la macchina quando è accesa o collegata alla rete elettrica.
- Non spostare la macchina quando è in funzione, potrebbe ribaltarsi e provocare lesioni a persone o cose.
- Le parti in movimento possono ancora muoversi per qualche secondo dopo aver spento la macchina. Prestare attenzione.
- Non raggiungere o toccare le lame rotanti all'interno del tamburo.
- Una volta terminato il lavoro, attendere che la macchina sia completamente ferma prima di riparla o lasciarla incustodita.
- Spegnerla la macchina e scollegare la spina dalla rete elettrica quando la betoniera è inutilizzata o incustodita, durante il trasporto, durante la pulizia e manutenzione, in caso di condizioni atmosferiche inadeguate e in presenza di potenziali pericoli.
- Smaltire i residui della lavorazione secondo le normative vigenti.
- Mantenere sempre la macchina nelle migliori condizioni, mantenere sempre puliti gli attrezzi e la macchina per garantire il miglior rendimento e sicurezza.
- Prima di ogni manutenzione e/o sostituzione, rimuovere dalla macchina parti pericolose come: lame, frese, taglienti ecc.
- Non tentare di riparare la macchina o di accedere a parti interne. Rivolgersi ad un centro assistenza autorizzato. Interventi effettuati da personale non autorizzato fanno decadere la garanzia e potrebbero causare pericolo.
- Richiedere e far installare solo ricambi originali, rivolgersi ad un rivenditore specializzato. L'utilizzo di ricambi non originali fa decadere la garanzia e potrebbe causare pericolo.
- Assicurarci che la spina sia scollegata dalla rete elettrica quando si monta o si controlla il motore. La scatola del motore (47) deve essere perfettamente chiusa.

## Norme di sicurezza elettriche

**⚠ ATTENZIONE. Attrezzatura di classe II. Per garantire un'adeguata protezione, utilizzare materiale isolante originale per la riparazione e mantenere le distanze di isolamento.**

- L'alimentazione della rete elettrica deve corrispondere a quella indicata sull'apparecchio. Un'alimentazione elettrica non idonea genera malfunzionamenti ed incidenti.
- Utilizzare un'alimentazione elettrica protetta da un interruttore differenziale (RCD) per ridurre il rischio di scossa elettrica. Consultate un elettricista.
- Utilizzare interruttori master per evitare l'accensione da estranei.
- Non modificare mai la spina della macchina.
- Non utilizzare adattatori con apparecchi dotati di messa a terra (a massa).
- Evitare il contatto del corpo con superfici messe a terra o a massa quali tubi, radiatori, cucine e frigoriferi. Se il vostro corpo è a terra o a massa, il rischio di scossa elettrica aumenta.
- dalla rete elettrica la macchina. Tenere il cavo distante da calore, olio, bordi affilati o parti in movimento. Cavi danneggiati o attorcigliati aumentano il rischio di scossa elettrica.
- Quando si lavora all'esterno, utilizzare un cavo di prolunga adeguato all'uso in esterni per ridurre il rischio di scossa elettrica.
- Verificare periodicamente il cavo di alimentazione elettrica. Non schiacciare o calpestare il cavo di alimentazione elettrica. Un cavo danneggiato è fonte di scosse elettriche.
- In caso di dubbio in campo elettrico, affidarsi a un tecnico specializzato. L'utilizzo dell'elettricità in modo non corretto è molto pericoloso.
- L'isolamento rimane efficace solo se si utilizzano ricambi originali e lo spazio di isolamento originale viene mantenuto.
- L'uso di accessori non raccomandati dal produttore può causare pericoli o rischi di danni alle persone e alla macchina.
- **NB. Le prestazioni della macchina possono variare in base alla linea elettrica.**
- Se necessario, utilizzare prolunghe elettriche adeguate. L'utilizzo di prolunghe elettriche può influire sulle prestazioni della macchina.

## Avvertenze riguardo i campi elettromagnetici

Questo prodotto genera un campo elettromagnetico durante il funzionamento. In determinate circostanze, questo campo può influenzare gli impianti medici attivi o passivi. Per ridurre il rischio di lesioni gravi o mortali, raccomandiamo alle persone con impianti medici di consultare il proprio medico e il produttore dell'impianto medico prima di utilizzare la macchina.

**⚠ ATTENZIONE!** La mancata osservanza del presente manuale può causare gravi infortuni. Attenersi sempre a queste istruzioni.

Utilizzare la macchina solo nei modi descritti in queste istruzioni.

**Gli avvisi e le norme di sicurezza descritte in questo manuale non possono prevedere tutti gli scenari possibili d'incidente. Utilizzare la macchina con giudizio.**

### 3. DISIMBALLAGGIO DEL PRODOTTO

Estrarre dalla scatola l'apparecchio e accessori. Assicurarsi della presenza e della integrità di tutte le sue parti. Non gettare via l'imballo prima di aver verificato il corretto funzionamento dell'apparecchio. **NOTA:** Alcune parti possono essere sovrapposte o inserite una dentro l'altra, verificare attentamente prima di segnalare la mancanza.

**⚠ ATTENZIONE!** In caso di assenza di una o più parti, contattare il rivenditore e reintegrarle prima di usare il prodotto. In caso contrario può esservi il rischio di danni personali ed all'apparecchio stesso.

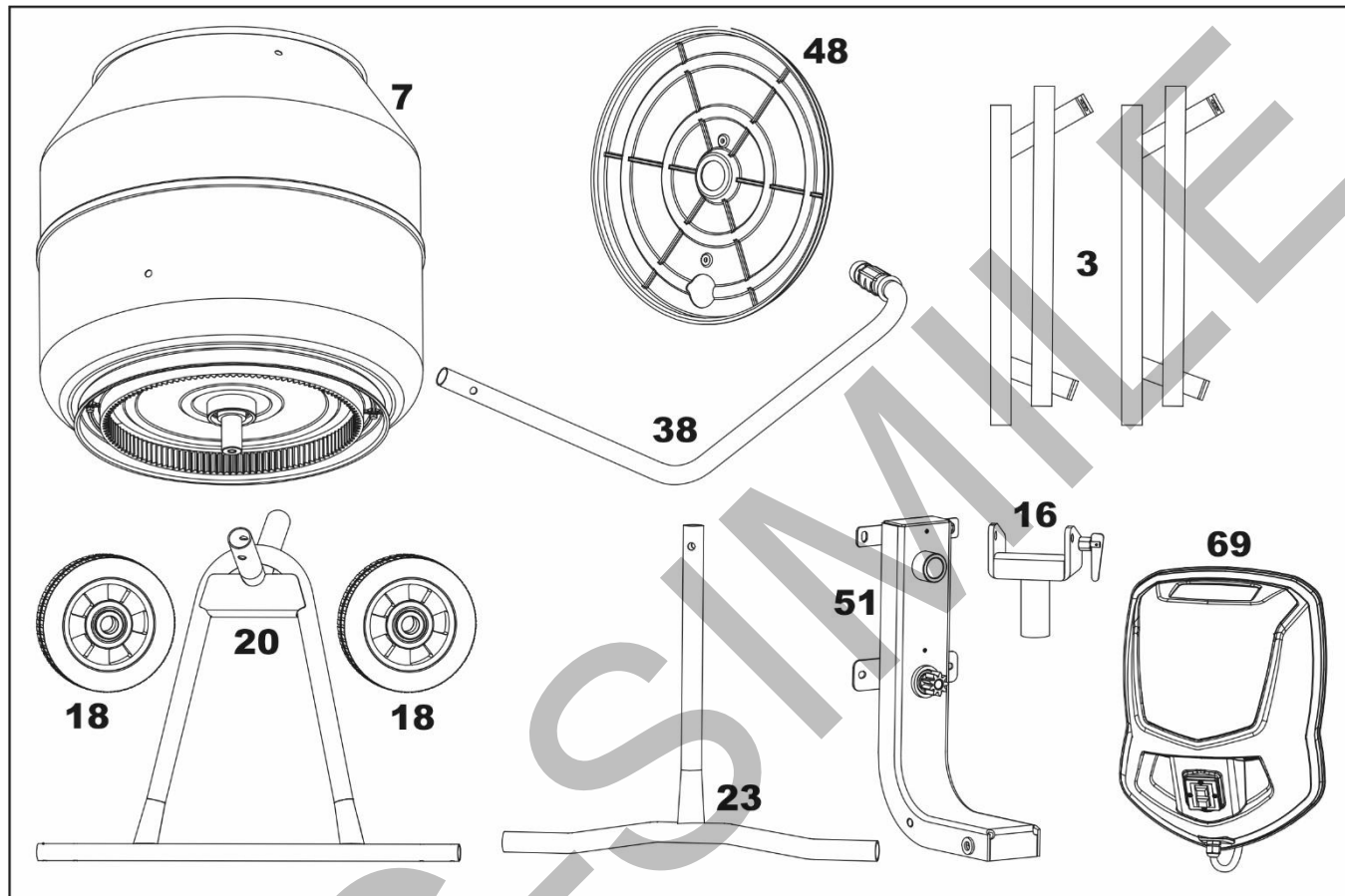

	M10 x 50	x 1	<b>A</b>
		x 4	
	M10 x 25	x 4	<b>B</b>
	M12 x 30	x 1	<b>C</b>
	M6 x 20	x 2	
	Ø 12	x 1	
	M8	x 4	<b>D</b>
	Ø 10	x 1	

#### 4. ESPLOSO ED ELENCO DELLE PARTI

*Pale*

*Impugnatura*

*Bicchiera*

*Motore*

*Interruttore ON/OFF*

*Base*

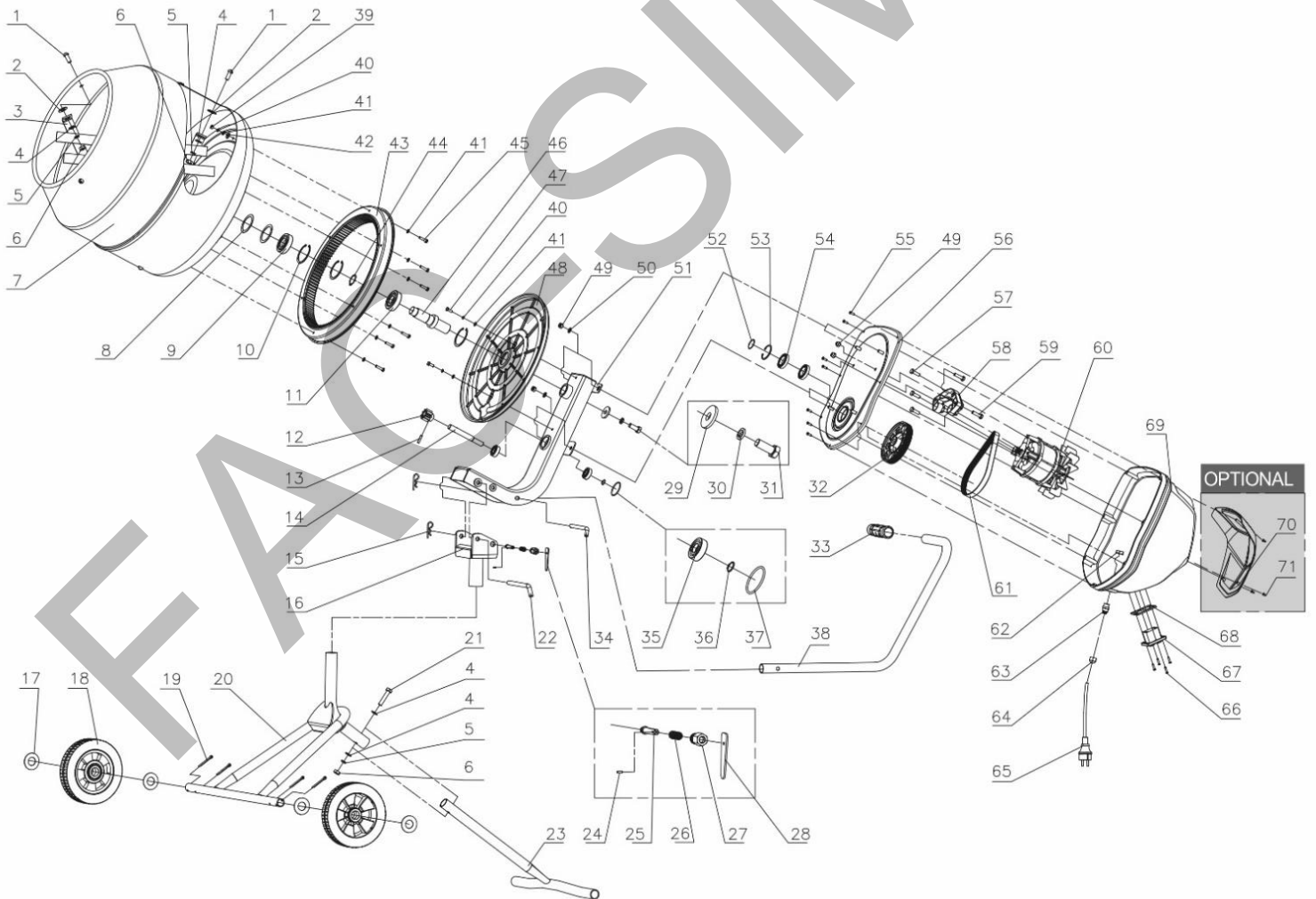
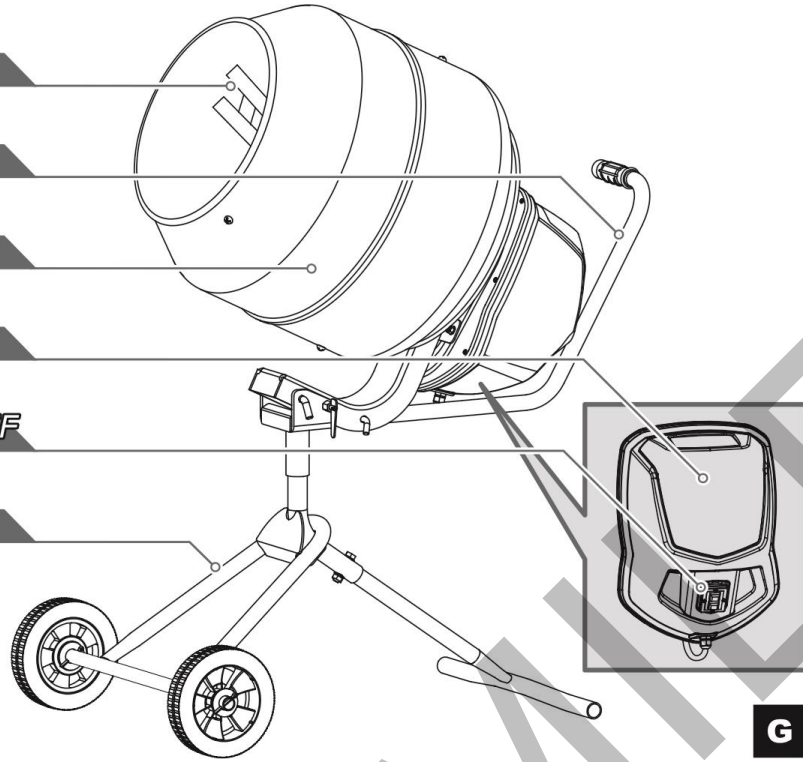

<b>Descrizione</b>	<b>Pz</b>	<b>Descrizione</b>	<b>Pz</b>
1 Vite M10×25	4	38 Impugnatura	1
2 Rondella pelle Ø 10	4	39 Dado M6	6
3 Pala	2	40 Rondella elastica 6	8
4 Rondella di arco 10	6	41 Rondella 6	14
5 Rondella di sicurezza 10	5	42 Rondella pelle Ø 6	6
6 Dado M10	5	43 Grande ruota dentata	1
7 Bicchiere	1	44 Anello elastico 30	1
8 Rondella di regolazione	2	45 Bullone M6×25	6
9 Cuscinetto 6305	1	46 Albero rotante	1
10 Anello elastico 62	3	47 Bullone M6×20	2
11 Cuscinetto 6206	1	48 Base del bicchiere	1
12 Pignone	1	49 Controdado M8	6
13 Coppiglia 6×25	1	50 Rondella 8	4
14 Albero del pignone	1	51 Supporto bicchiere	1
15 Coppiglia-R Ø 3	2	52 Anello elastico 30	1
16 Staffa girevole	1	53 Anello elastico 47	1
17 Rondella piatta	4	54 Cuscinetto 61906	2
18 Ruota	2	55 Vite autofilettante ST4.2×16	7
19 Coppiglia Ø 5×40	4	56 Piastra terminale del motore	1
20 Assale	1	57 Bullone M8×25	3
21 Bullone M10×50	1	58 Sede motore	1
22 Perno Ø 12×148	1	59 Bullone M8×30	2
23 Gamba	1	60 Motore	1
24 Coppiglia 3×8	1	61 Cinghia	1
25 Albero perno	1	62 Dado antistrappo	1
26 Molla	1	63 Bullone antistrappo	1
27 Boccola del perno	1	64 Controdado antistrappo	1
28 Leva a camma	1	65 Spina	1
29 Rondella	1	66 Vite autofilettante ST3.5×16	4
30 Rondella elastica 12	1	67 Interruttore	1
31 Bullone M12×30	1	68 Rondella di commutazione	1
32 Grande puleggia	1	69 Scatola del motore	1
33 Manicotto Ø 28	1		
34 Perno di chiusura Ø 12×122	1	<b>OPTIONAL</b>	
35 Cuscinetto 6202	2		
36 Anello elastico 15	1	70 Copertina decorativa	1
37 O-ring 41,5×2,65	1	71 Vite autofilettante ST4.2×13	3

## 5. ASSEMBLAGGIO

Si consigliano due persone per assemblare la macchina (vedere sezione Esploso ed elenco delle parti).

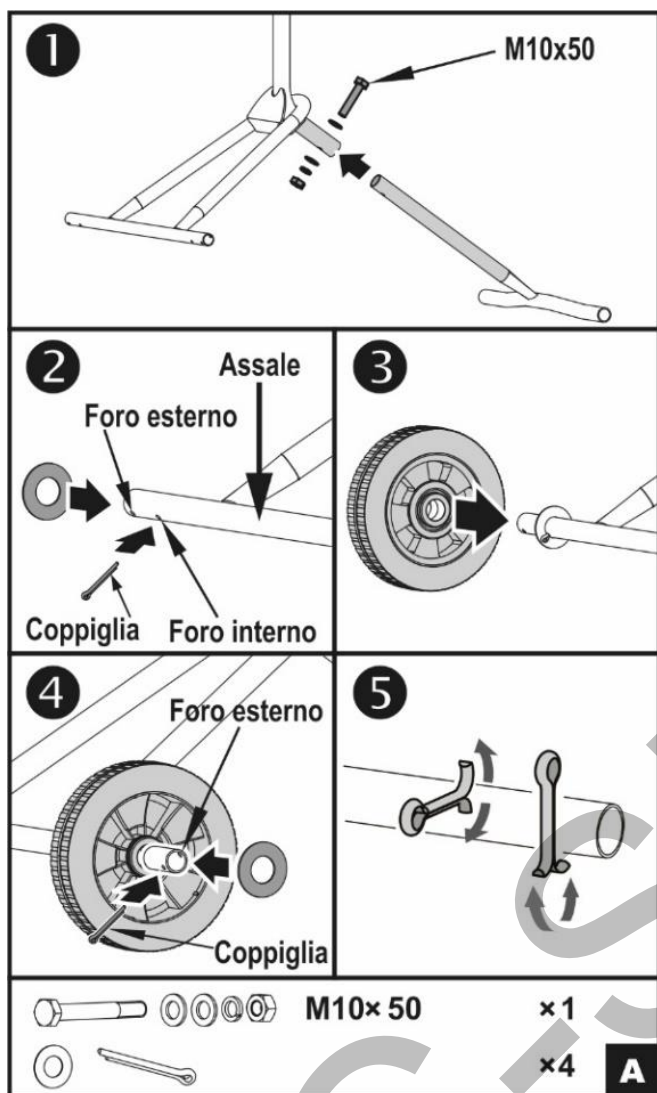

### Base con ruote

#### Figura A-1

- Inserire la gamba posteriore (23) nell'assale (20).
- Fissare con:
  - da un lato con 1 bullone esagonale M10X50 e 1 rondella piatta;
  - dall'altro lato con 1 rondella piatta, 1 rondella di sicurezza e 1 dado.

#### Figura A-2-3-4-5

- Inserire 1 coppiglia nel foro interno in ciascun lato dell'assale (20).
- Infilare 1 rondella piatta e 1 ruota (18), 1 rondella piatta su ciascun lato dell'assale (20).
- Inserire 1 coppiglia nel foro esterno in ciascun lato dell'assale (20).
- Piegarne l'estremità delle coppiglie in direzioni opposte per bloccare il tutto.

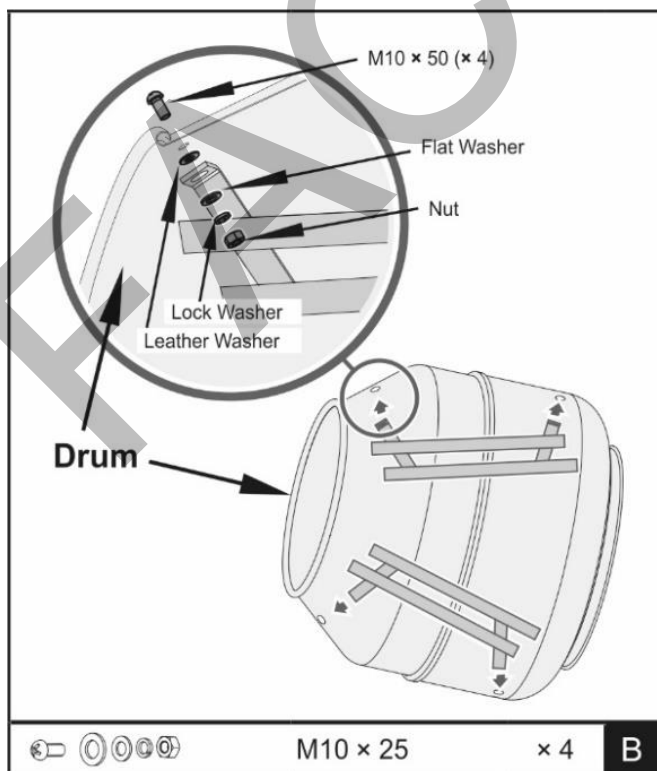

### Pale

#### Figura B

- Dall'esterno inserire 1 vite con testa a croce M10X25 per ogni foro presente nel bicchiere.
- Dall'interno, per ogni foro presente nella pala (3) di miscelazione inserire nell'ordine: 1 rondella pelle, 1 pala di miscelazione (3), 1 rondella piana, 1 rondella di sicurezza e 1 dado M10.

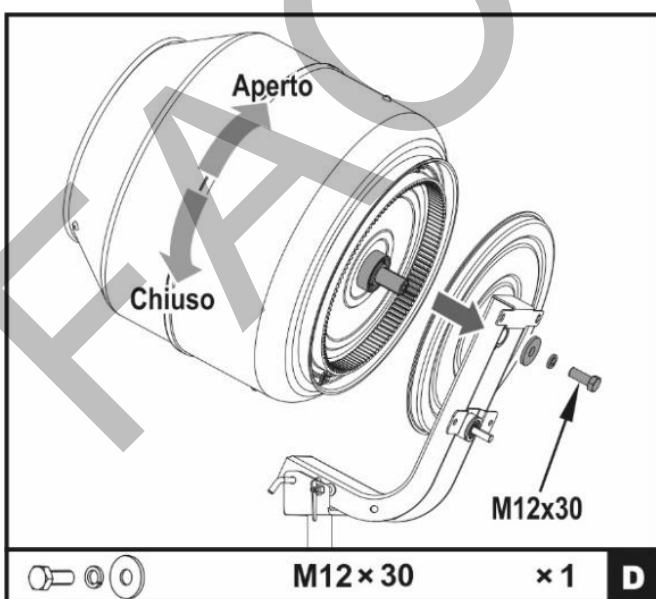
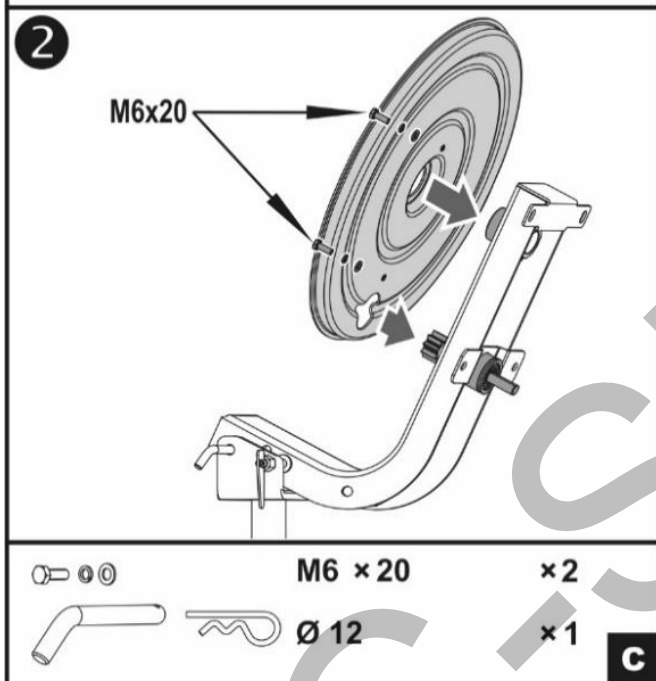
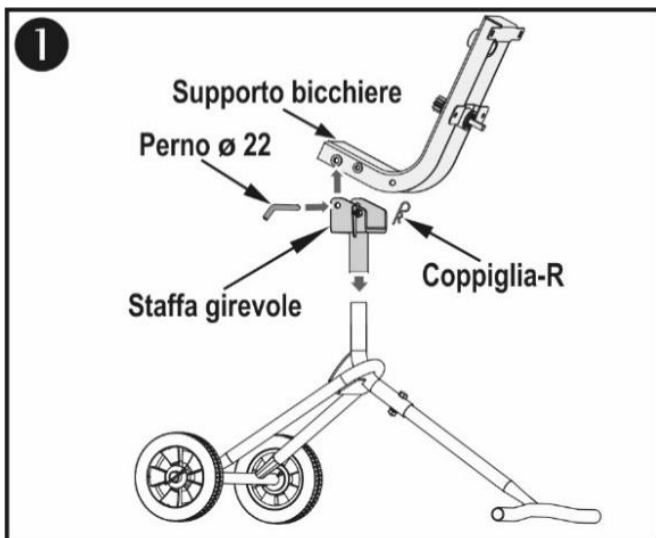

## Staffa e supporto

### Figura C-1

- Fissare la staffa girevole (16) al supporto (51) con il perno  $\varnothing 12$ . Inserire la coppiglia-R nel perno.
- Inserire la staffa girevole (16) nel tubo dell'assale (20).

## Base del bicchiere

### Figura C-2

- Montare la base (48) sul supporto (51).
- Accertarsi che albero e pignone, del supporto (51), siano perfettamente inseriti negli inviti della base (48).
- Fissare entrambi i fori con 1 bullone M6X20, 1 rondella elastica e 1 rondella piatta.

## Bicchiere

### Figura D

- Montare il bicchiere (7) sulla base (48).
- Ruotare il bicchiere (7) in senso orario, sul filetto del pignone, fino a quando il pignone non è perfettamente abbinato con la ruota dentata del bicchiere (7).
- Fissare il bicchiere con 1 bullone M12X30, 1 rondella piatta e 1 rondella elastica.

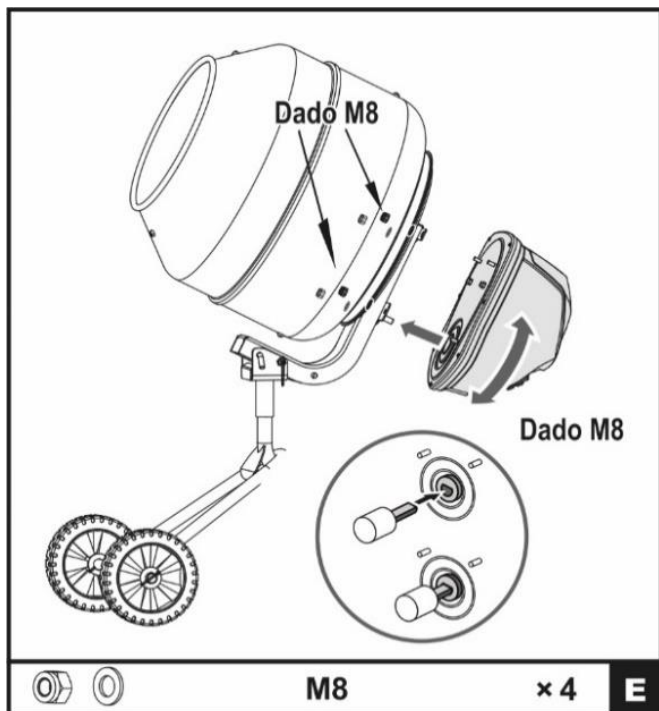

## Scatola motore

### Figura E

- Montare la scatola motore (69), facendola scorrere dentro l'albero che esce dal supporto (51).
- Fissare la scatola motore (69) utilizzando i 4 dadi M8 e le 4 rondelle.

⚠ **ATTENZIONE!** Assicurarsi che tutta la ferramenta fino a qui utilizzata sia ben serrata.

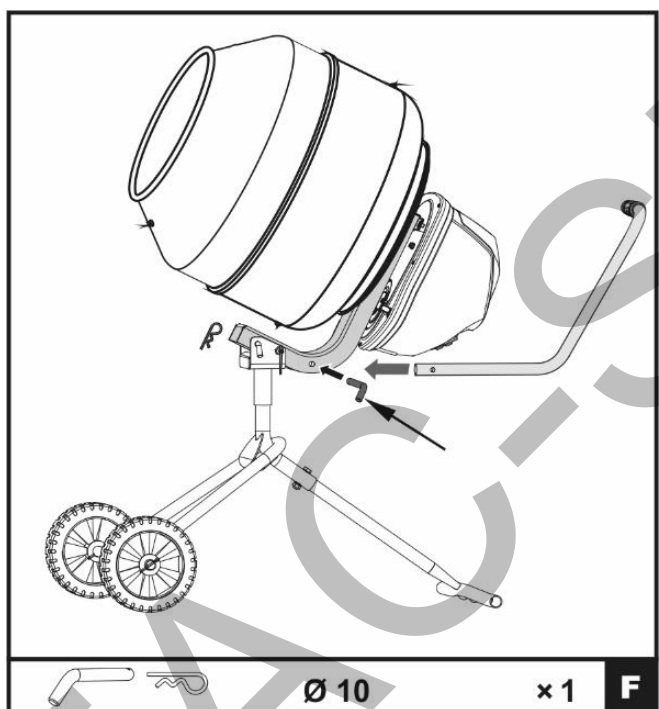

## Impugnatura

### Figura F

- Far scorrere l'impugnatura (38) attraverso il foro nel supporto (51).
- Inserire il perno di chiusura, quindi fissarlo alla coppiglia-R.

⚠ **ATTENZIONE!** Assicurarsi che tutta la ferramenta fino a qui utilizzata sia ben serrata.

## 6. UTILIZZO

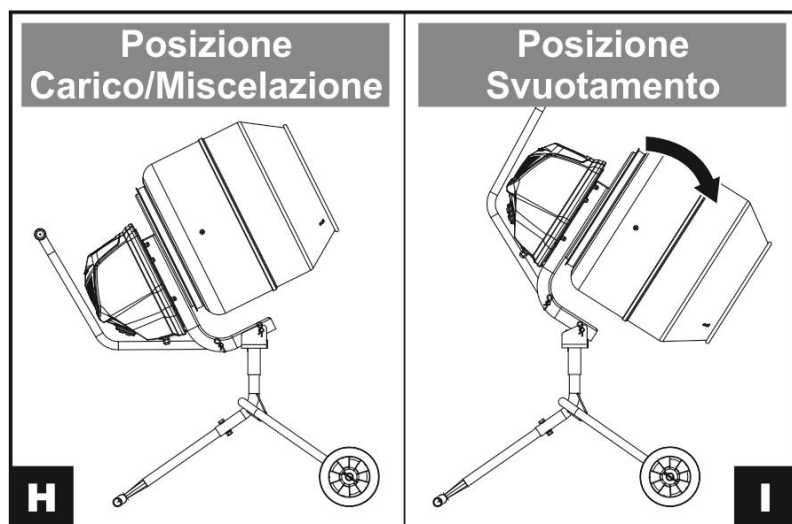

1. Posizionare la macchina su una superficie stabile e in piano.
2. Connettere il cavo di alimentazione alla rete elettrica. **ATTENZIONE!** Non muovere la betoniera quando è piena e/o in azione.
3. Usare l'impugnatura per inclinare la macchina nella posizione voluta (Figure H-I).
4. Premere ON sull'interruttore del motore, la betoniera inizia a girare.
5. **ATTENZIONE! Eseguire le operazioni di riempimento e svuotamento del bicchiere con il motore è in azione. NON FERMARE E NON RIAVVIARE A BICCHIERE PIENO.**
6. Inserire il materiale da lavorare nel bicchiere senza eccedere i limiti consentiti.
7. Quando si è raggiunta la consistenza del materiale desiderata, vuotare il bicchiere usando l'impugnatura.
8. Utilizzare entrambe le mani per svuotare la betoniera (Figura J).
9. A lavoro finito premere l'interruttore OFF, scollegare la spina dalla rete elettrica.
10. Ruotare completamente il bicchiere per permettere lo scolo dei liquidi.

**NB.** La betoniera è dotata di un sistema di protezione incorporato che evita che il motore si surriscaldi e arresta il motore. La betoniera sarà nuovamente operativa quando il motore si sarà raffreddato.

## 7. MANUTENZIONE

⚠ **ATTENZIONE!** Ogni operazione indicata di seguito deve essere effettuata con il motore spento e la spina scollegata dalla rete elettrica.

Per interventi non contemplati di seguito o in caso di dubbi consultare un centro assistenza autorizzato.

⚠ **ATTENZIONE!** Non bagnare il motore, la sua scatola, il cavo, la spina e l'interruttore. Pericolo di scossa elettrica e di danni a cose, persone e al prodotto stesso.

- Dopo ogni uso lavare la struttura metallica e pulire accuratamente l'interno del bicchiere.
- Per rimuovere eventuali residui utilizzare circa 2-3 cm di ghiaia mista ad acqua e far girare la betoniera per circa 2 minuti. Scaricare il tutto e lavare con acqua dentro e fuori utilizzando un tubo.
- Rimuovere sempre tutti i residui di materiale; eventuali residui si induriranno e si attaccheranno sempre più ogni volta che si utilizzerà la betoniera, fino a rendere la macchina inutilizzabile.
- Il cemento essiccato deve essere raschiato dal bicchiere.
- Non battere il bicchiere con pale, martelli o altri strumenti per rompere eventuali residui.
- La cinghia di trasmissione è sotto costante tensione e non necessita di nessuna regolazione.
- Verificare periodicamente la tenuta di tutte le viti.

## 8. TRASPORTO

Trasportare la betoniera a motore spento e con la spina scollegata dalla rete elettrica.

La betoniera vuota pesa circa 42 kg.

- Per facilitare il suo trasporto essa è dotata di ruote che permettono una facile movimentazione da un posto di lavoro ad un altro o dal posto di lavoro al luogo dove verrà riposta.
- La betoniera va movimentata manualmente sollevando la gamba di supporto e trascinandola.
- Avvolgere sempre il cavo di alimentazione in modo che non rimanga intrappolato durante la movimentazione con rischio di taglio o danni al cavo stesso.
- La betoniera deve essere trasportata con il bicchiere privo di materiale.
- La betoniera non deve essere trainata su strada da veicoli. Le ruote non sono adatte a questo tipo di trasporto.

## 9. RIPONIMENTO

- Spegner la macchina, scollegare la spina dalla rete elettrica.
- Assicurarci che l'ambiente non sia umido e polveroso.
- Tenere la betoniera fuori dalla portata dei bambini.

## 10. DATI TECNICI

SERIE	<b>BE135</b>
MODELLO	<b>74108</b>
CODICE	<b>CDF09724</b>
Potenza motore	<b>550 W 2,48 A S6 30%</b>
Capacità bicchiere	<b>135 L</b>
Bocca	<b>385 mm</b>
Tensione	<b>230 V~</b>
Frequenza	<b>50 Hz</b>
Velocità bicchiere	<b>25 giri/min</b>
Classe di isolamento	<b>II</b>
Classe di protezione	<b>IP44D</b>
Dimensioni (LxPxH)	<b>117x63x130 cm</b>
Peso ca.	<b>42 kg</b>
Livello potenza acustica misurata $L_{WA}$	<b>86,3 dB(A) K=3,00 dB(A)</b>
Livello potenza acustica garantita $L_{WA}$	<b>90 dB(A)</b>

Tipo di servizio S6 – Servizio periodico di funzionamento continuo

Il tipo di servizio S6 è definito come una sequenza di cicli di lavoro identici, ciascun ciclo costituito da un tempo di funzionamento a carico costante e un tempo di funzionamento a vuoto.

Non vi è tempo diseccitato e a riposo.

## 11. RISOLUZIONE DEI PROBLEMI

**⚠ ATTENZIONE!** Ogni operazione indicata di seguito deve essere effettuata con il motore spento e la spina scollegata dalla rete elettrica.

Seguire tutte le precauzioni di sicurezza durante la diagnosi o la manutenzione della betoniera.

PROBLEMA	POSSIBILE CAUSA	SOLUZIONI
<b>L'UTENSILE NON SI AVVIA</b>	CAVO NON COLLEGATO	Controllare che il cavo sia collegato.
	L'ALIMENTAZIONE ELETTRICA NON ARRIVA ALLA PRESA	Controllare che l'alimentazione elettrica arrivi alla presa. In caso contrario, spegnere l'utensile e controllare l'interruttore. Se l'interruttore è attivato, accertarsi che il circuito abbia la corretta capacità per l'utensile e che non abbia altri carichi.
	DANNI O USURA	Rivolgersi a un centro assistenza qualificato.
<b>L'UTENSILE FUNZIONA LENTAMENTE</b>	LA PROLUNGA È TROPPO LUNGA O LA DIMENSIONE DEL CAVO È TROPPO PICCOLA	Non usare prolunga o utilizzarne una con diametro, lunghezza e carico adeguati.
<b>RUMORE ECCESSIVO O TINTINNIO</b>	CINGHIA (SE PRESENTE) TROPPO LENTA (SCIVOLAMENTO) O TROPPO SERRATA (CUSCINETTO DANNEGGIATO)	Mettere correttamente in tensione la cinghia.
	DANNI O USURA	Rivolgersi a un centro assistenza qualificato.
	ASSEMBLAGGIO ERRATO	Controllare che tutte le parti siano state correttamente assemblate.
<b>SURRISCALDAMENTO O SOVRACCARICO</b>	FUNZIONAMENTO A PIENO CARICO PER UN PERIODO PROLUNGATO	Aumentare gli intervalli di riposo o utilizzare carichi più leggeri.
	VENTOLE DELL'ALLOGGIAMENTO DEL MOTORE BLOCCATE	Soffiare la polvere fuori dal motore utilizzando aria compressa.
	IL MOTORE È STATO MESSO SOTTO SFORZO DA UNA PROLUNGA TROPPO LUNGA O DI DIAMETRO TROPPO PICCOLO	Eliminare l'uso della prolunga. Se è necessaria una prolunga, utilizzarne una con il diametro adeguato alla sua lunghezza e carico.
<b>VIBRAZIONE ECCESSIVA</b>	ASSEMBLAGGIO ERRATO	Controllare che tutte le parti siano state correttamente assemblate.

## 12. SMALTIMENTO

Per lo smaltimento del prodotto e del materiale di imballaggio attenersi alle normative vigenti al momento della dismissione. Il rifiuto originato da nucleo domestico (o di origine analoga) può essere conferito a sistemi di raccolta differenziata dei rifiuti urbani.

Lo smaltimento di materiale esausto o di scarto essere effettuato un centro di raccolta autorizzato. Non riversare sostanze pericolose nelle fognature, nei canali di scolo o sul suolo.

Verificare le disposizioni del proprio comune.



## DICHIARAZIONE DI CONFORMITÀ CE

C.D.F. Consorzio Distributori Ferramenta con sede in  
Roma Piazza di Villa Carpegna 43  
dichiara sotto la propria responsabilità che:

La macchina: **BETONIERA ELETTRICA MONOFASE BE135**  
(n° 11 All 1 parte A D. Legge 262)

Marca: **EXCEL**

Modello: **74108**

Potenza netta installata: **550W**

Codice: **CDF09724**

Ai sensi delle seguenti Direttive:

2006/42 CE (Macchine)  
2014/30 UE (Compatibilità Elettromagnetica)  
2011/65 UE e 2015/863 UE (RoHS)  
2000/14 CE e 2005/88 CE (Emissioni acustiche ambientali)

È conforme ai requisiti essenziali di sicurezza e di tutela della salute di cui alle Direttive UE sopra riportate,  
nonché ai requisiti delle Norme:

EN ISO 12100:2010  
EN 60204-1:2018  
EN IEC 55014-1:2021  
EN IEC 55014-2:2021  
EN IEC 61000-3-2:2019+A1:2021  
EN 61000-3-3:2013+A1:2019+A2:2021

- Il livello di potenza sonora misurato su un'apparecchiatura rappresentativa del tipo oggetto della dichiarazione di conformità è: 86,3 dB(A) K=3 dB(A)
- Il livello di potenza sonora garantita per l'apparecchiatura: 90 dB(A)

Procedura seguita per la valutazione di conformità alle 2000/14 CE e 2005/88 CE: Allegato V.

*Persona responsabile autorizzata a costituire e redigere il Fascicolo Tecnico:*

*Franco Stramaglia, c/o Unità Locale Sede Operativa C.D.F. Via Villetta Strà 12, 13881 Cavaglia (BI)*

*Roma, 16 luglio 2024*

**Il Presidente  
Franco Stramaglia**

*Persona autorizzata a redigere la Dichiarazione di Conformità: Franco Stramaglia Presidente del C.D.F.*

## SMALTIMENTO RAEE



Il disegno del bidone con barratura (eventualmente riportato anche sull'apparecchio stesso) indica che si tratta di AEE (apparecchio elettrico ed elettronico) e che pertanto nel caso di smaltimento lo stesso dovrà essere depositato presso appositi contenitori di RAEE (rifiuti di apparecchiature elettriche ed elettroniche).

**Non gettare l'apparecchio dismesso tra i rifiuti domestici!** Conformemente alla norma della Direttiva 2012/19/UE sui rifiuti di apparecchiature elettriche ed elettroniche (RAEE) ed all'attuazione dell'accoglimento nel diritto nazionale, gli apparecchi elettrici e elettronici diventati inservibili devono essere raccolti separatamente ed essere inviati a riutilizzazione ecologica, è quindi necessario conferirlo in appositi contenitori predisposti dalle Amministrazioni comunali presso piazzole di raccolta differenziata oppure renderlo al venditore all'atto dell'acquisto di un apparecchio nuovo. Il produttore dell'apparecchio è direttamente o indirettamente coinvolto nel riutilizzo, nel riciclaggio e nelle altre forme di recupero dei RAEE. Si evidenziano i potenziali effetti negativi sull'ambiente e sulla salute nel caso di non corretto smaltimento dell'apparecchiatura in presenza di sostanze pericolose nei RAEE o di uso improprio delle stesse apparecchiature o di parti di esse. La normativa in materia di smaltimento di rifiuti RAEE prevede sanzioni per chi effettua smaltimento abusivo.

## CONDIZIONI DI GARANZIA A NORMA DI LEGGE

Tutti i nostri apparecchi sono stati sottoposti ad accurati collaudi e sono coperti da garanzia.

La garanzia decorre dalla data di acquisto. In caso di riparazione dell'apparecchio, durante il periodo di garanzia, è necessario allegare una copia della ricevuta di acquisto.

**La garanzia è valida se** l'apparecchio presenta evidenti difetti di fabbricazione e le istruzioni contenute nel presente manuale sono state rispettate.

**La garanzia non è valida se** l'apparecchio presenta evidenti segni di manomissione o è stato utilizzato in modo inappropriato.

**Sono escluse da garanzia** le parti soggette a normale usura.

**Il costruttore declina ogni responsabilità per eventuali danni a persone o cose causati da cattiva installazione o uso improprio dell'apparecchio.**

*Le descrizioni e le illustrazioni contenute nel presente manuale si intendono non rigorosamente impegnative.*

*La ditta si riserva il diritto di apportare modifiche o variazioni ai prodotti senza nessun tipo di preavviso.*

*La riproduzione anche parziale del presente manuale è vietata secondo termini di legge.*

C.D.F. Consorzio Distributori Ferramenta – Sede Legale: Piazza di Villa Carpegna 43 – 00165 Roma – Italia

Unità Locale Sede Operativa: Via Villetta Strà 12 – 13881 Cavaglià (BI) – Italia – [www.cdfgroup.it](http://www.cdfgroup.it)

Made in extra UE